

TEKOHYMY

LUOKKAJULKAISU 2016
HELSINGIN VIIMEINEN HAMMASTEKNIKKOLUOKKA

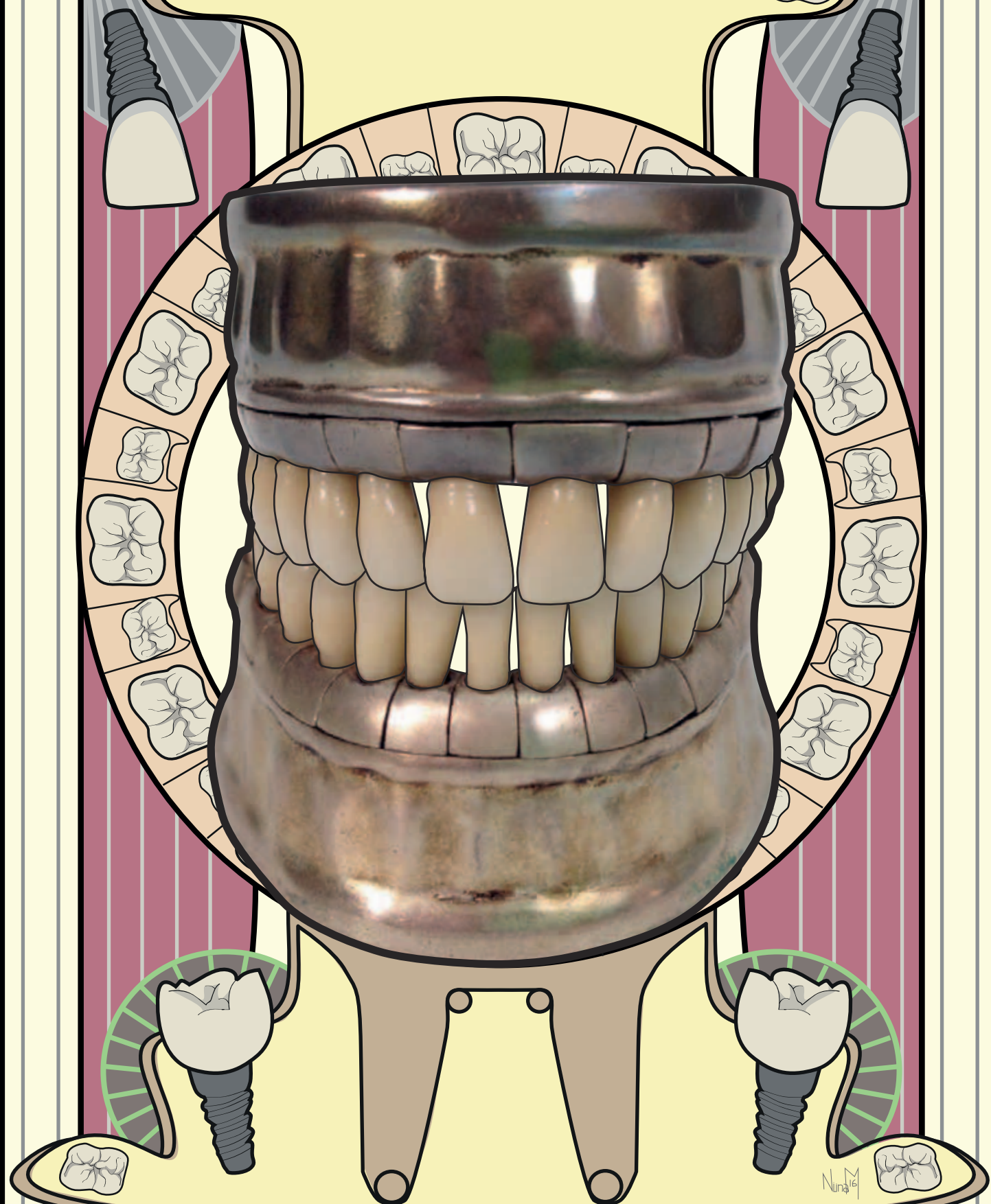

Nina 16

SM 13S 1



TEKOHYMY

SISÄLLYS

Heimon muistelmat	
Olla viimeinen - kirous vai siunaus?	4
Pääkirjoitus	6
Hempismejä	
Heimoviisautta Heimon viimeisille	8
Heimon viimeiset	
Tässä me olemme!	10
Opettajat	
Hammasteikkokansankynttilät esittäytyvät	16
Hammasteknikon värityskuvat	
Pieni rentouttava värityshetki auttaa aina!	20
Matkakertomus	
IDS - Kansainväliset Hammassessut Köln 2015	26
Matkakertomus	
Koulutusmatka Ivoclar Vivadent Schaan 2016	28
Opin polku	
Testaa valmistumismahdollisuutesi Opin polku-pelin avulla.	34
Viimeinen sammuttaa valot	
Onko jo liian myöhäistä...?	44
Vitsejä hampaista	
Katoavaa perinnettä kansan suusta	46
Opinnäytetöiden otsikot	50
Luokkakajukaisuja vuosien takaa	
Kauneinta kansitaidetta	60
Kutsu	
Helsingin hammasteknikokoulutuksen muistojuhla	62
Kiitokset	66

Rommy Koboltti
Aloitteleva hammasteknikko,
joka kohtelee läpi tämän luokkakajukaisun.

Rommy faktoja:
Lempiruoka: Maksalaatikko
Lempiväri: A2 vitan värikartasta
Harrastukset: Pitsinnyplääminen ja petanque
Lempimusiikki: Haitarimusiikki
Lempivaate: Villasukat
Motto: Se mikä ei tapa, ahdistaa.

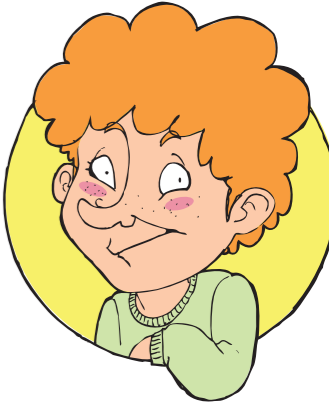

Tarvitset peliin nopean
ja pelimerkit sekä roppakaupalla
taitoa ja hiukan onnea. Peli-iloa!

Vihje!

Apua pelimerkkien valmistukseen
voit saada tutustumalla tarkemmin
opinnäytetöihimme.

LUOKKAKAJUKAISU 2016

HELSINGIN VIIMEINEN HAMMASTEKNIKKOLUOKKA



Helsingin viimeinen
hammasteknikkoluokka

**päätoimittaja /
toimitussihteeri**
Vikke Häkkinen

Toimituskunta
Metropolia AMK,
Hammastekniikan ko, SM13S1

**Luokkakajukaisun julkaisu-
vastaava**
Elisa Määttä

Taitto
Henna Tarkiainen

Kannen kuva
Niina Markkanen

Takakannen kuva
Ninni Rönkkö

**Kannen kuva, sarjakuvat
ja kuvitukset**
Niina Markkanen, Elisa Määttä
ja Ninni Rönkkö

Paino
Print24

Painos 500 kpl

Hammastekniikan luokan
SM13S1 luokkakajukaisulehti ei
vastaa ilmoituksen poisjäämi-
sestä aiheutuneesta vahingosta.
Lehti ei anna hyvitystä paino- tai
taittovirheestä, joka ei vaikeu-
ta käsittämistä eikä vähennä sen
mainosarvoa.

OLLA VIIMEINEN

— KIROUS VAI SIUNAUS

Aloitin oman hammasteknikon urani vuonna 1975. Silloin koulumuotoista hammasteknikkokoulutusta Suomessa oli järjestetty 16 vuoden ajan. Koulutus oli tapahtunut aina samassa paikassa, legendaarisessa Wallininkadun kiinteistössä. Talo sai purkutuomion ja se purettiin kesällä 1979. Meidän kurssimme valmistui samana keväänä ja me olimme Vihonviimeiset valmistuneet hammasteknikot tuosta ensimmäisestä koulusta.

TUO "VIHONVIIMEISYYS" ON sittemmin seurannut allekirjoittanutta säännöllisesti aina näihin päiviin asti. Tuolin opettajaksi Valtion hammasteknikko-opistoon vuonna 1983, jonka jälkeen koulutuspolitiikat ja varsinkin opetussuunnitelmat ovat vuosien saatossa muuttuneet moneen kertaan. Ensin tuli keskiasteen uudistus 80-luvun loppupuolella ja kuinka ollakaan minun osakseni tuli syksyllä -90 olla viimeisen valmistuneen ns. vanhamuotoisen opiskelijaryhmän opettaja.

KOKO 90-LUVUN AJAN opetettiin sitten keskiasteen opiskelijoita, joiden vuoro kuitenkin tuli aikanaan siirtyä ammattikorkeakoulun tieltä. Keväällä -99 sai paperinsa se viimeinenkin keskiasteen hammasteknikkoryhmä ja sattumien summana minä olin taas tuonkin viimeisen ryhmän luokanvalvoja.

VOIKO TÄSTÄ TEHDÄ MITÄÄN johtopäätöstä – ei. Ehkä pienenä huomionarvoisena asiana kerrottakoon, että tuo keväällä -99 valmistunut ryhmä ei ole vielä päässyt kaunistamaan

10 vuoden välein julkaistavassa hammasteknikkomatrikelissa lueteltavia valmistuneita hammasteknikkoryhmiä. Onko se kiros vai siunaus – kuka tietää.

TE, JOULUKUUSSA 2016 hammasteknikon paperit saava opiskelijaryhmä, olette nyt se oikea vihonviimeinen Helsingistä valmistuva joukko. Joistain teistä saattoi tuntua jopa kiroselta aloittaa opiskelu kuolevassa koulutusohjelmassa, mutta toivottavasti käsityksenne asiasta on muuttunut. Vaikka ei olikukaan, niin pyrkikää löytämään siitä joitain siunaaviakin elementtejä. Olette saaneet koulutuksenne alusta asti tehdä tiivistä yhteistyötä hammaslääkäriopiskelijoiden kanssa ja siinä ohessa valmistaa oikeille asiakkaille vaativiakin hammasteknisiä töitä, joka on mahdollistanut monipuolisen käsityöammatin koulutuksen. Lisäksi olette saaneet ammattikorkeakouluammatin, jolla jo sinällään on statuksellista merkitystä tulevassa elämässänne.

JOS JOKU TEISTÄ JOUTUU kantamaan jatkossakin tuota vihonviimeistä "taakkaa", niin pyrkikää muuttamaan se siunaukseksi. Sitä se on ollut ainakin minulle.

SM13S1-ryhmän vihonviimeinen opettaja
Hemppa 63v



MISSÄ HEMPPA LUURAA?

Opiskelijoilla on jälleen kerran tukalat paikat, mutta Hemppaa ei näy missään...
Missä Hemppa luuraa?

Lehtemme sivuille on piilotettu neljä pikku-Hemppaa. Etsi ne kaikki!

Hempat löytäneille mahtavat palkinnot: kahvitauko ja levyraati!

UUSINTA TEKNOLOGIAA JA KÄSITYÖTAITOA

Valmistamme työn aina potilaan yksilölliset vaatimukset huomioiden.
Käytössämme on alan huippua olevat materiaalit ja työmenetelmät.

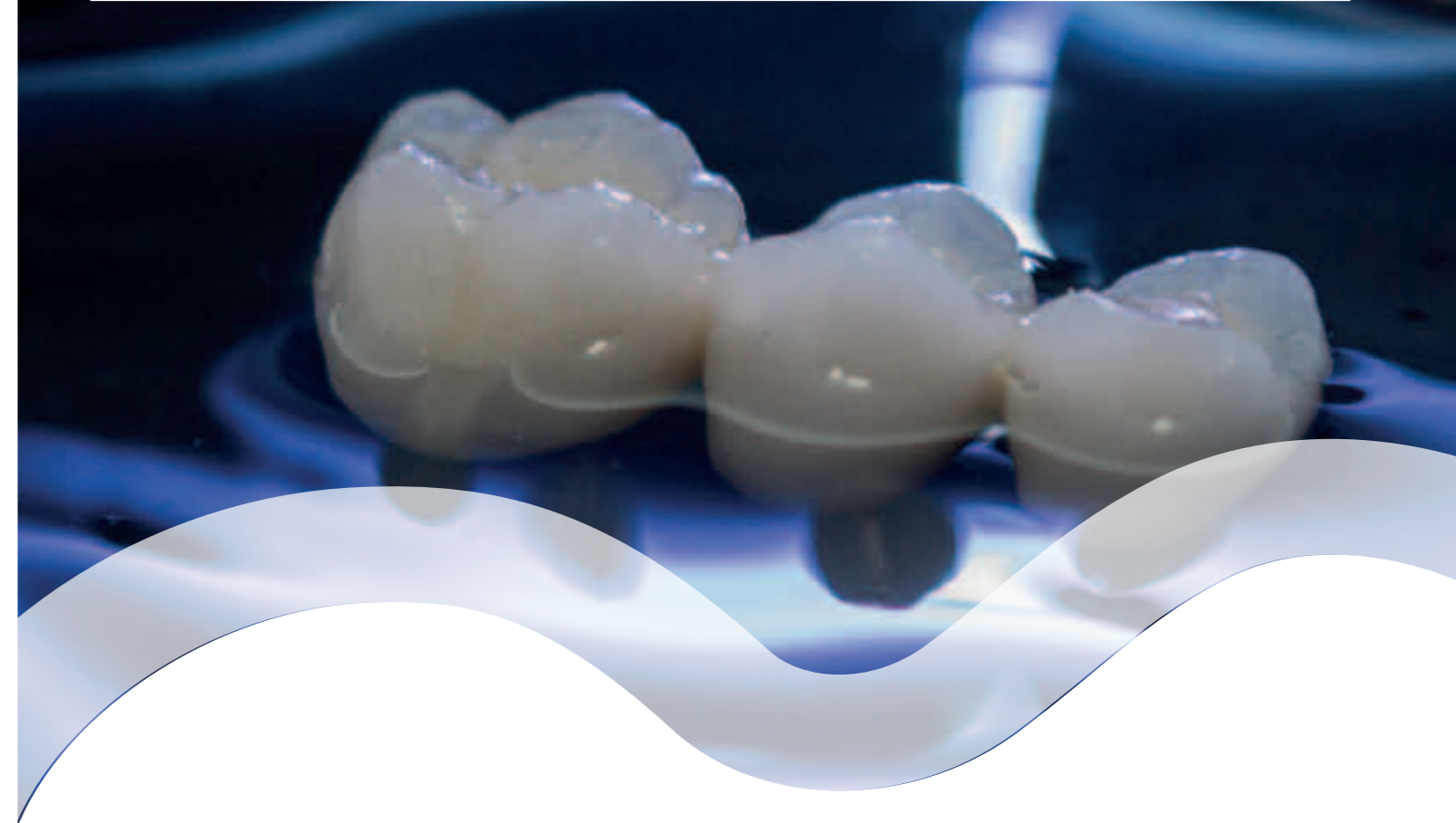

Turun Teknohammas Oy, Turku | www.teknohammas.fi

030 6333 076 | info@teknohammas.fi

Terveystalo

Hammaslaboratorio



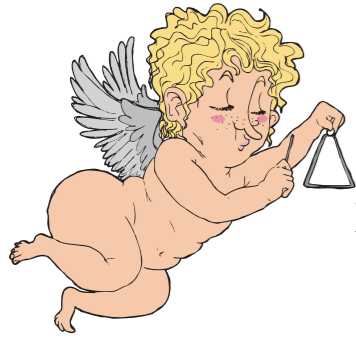

"TIEDÄTTEKÖ, MITÄ TEIDÄN
PITÄÄ TEHDÄ?
NO ETTEHÄN TE VOI TIETÄÄ,
MUTTA MINÄPÄ KERRON!"

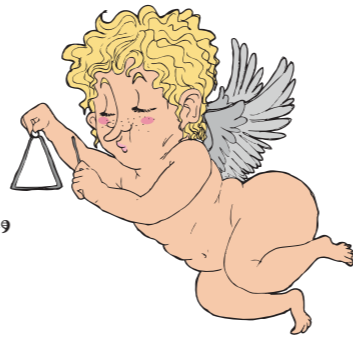

...lausui Hemppa saapuessaan luokkaamme eräänä syksyisenä päivänä vuonna 2013. Hän kertoi ikivanhasta luokkajulkaisuperinteestä ja ehdotti, että herättäisimme taas henkiin tämän, josain välissä katkenneen perinteen ja tekisimme oman julkaisun. Vaivanpalkkana olisi yhteinen luokkaretki - jopa ulkomaille. Sanomattakin oli selvää, että innostuimme asiasta.

Tuumasta toimeen! Luokkaretkiä varten olemme opiskelun ohessa järjestäneet myyjäisiä, tehneet koruja, myyneet mainoksia julkaisuun, kirjoittaneet, piirtäneet, suunnitelleet, ja tehneet lukemattomia muita töitä - sekä tietysti saattaneet tämän lehden kokoon.

Ja tässä se sitten on, luokkajulkaisu. Toivottavasti se viihdyttää ja hauskuttaa sinua, arvoisa lukija. Lehden tekeminen on ollut ilo. Luokaltamme löytyi käsittämättömän paljon lahjakkuutta, luovuutta ja taitoa sekä ammattitason tekijöitä lähes kaikkiin lehden teossa tarvittaviin töihin, niin taittoon, kuvitukseen kuin juttujen kirjoittamiseenkin. Suurkiitos kaikille teille, jotka teitte tämän mahdolliseksi!

Aluista, loppuista ja uusista aluista

Aloitimme opiskelumme syksyllä 2013. Opiskelu on vaatinut sitkeyttä, hermoja ja istumalihaksia. Opittavien asioiden määrä on ollut valtava, minkä lisäksi AMK-tutkintoon tarvittavat yleisivistävät aineet ovat vieneet melkoisen osan ajasta. Varmaa on, että jokainen meistä on tehnyt mittavan työn näiden paperien saavut-

tamiseksi. Tämän ainutlaatuisen aikakauden loppu lähenee pikkuhiljaa, ja juhlimme valmistujaisiamme 19.12.2016.

Joulukuussa juhlitaan myös kokonaisen aikakauden loppua, sillä saatuamme tutkintotodistukset, lakkaa myös hammas-tekniikojen koulutus Helsingistä. Hautajaiskemat pidetään 16.12.2016 Töölössä Crowne Plaza-hotellissa. Tervetuloa! Jatkossa uudet hammasteknikot valmistuvat Turun Ammattikorkeakoulusta. Toivotamme onnea uudelle koulutukselle ja opiskeluintoa Turgguseen! Toivottavasti pääsemme nauttimaan luokkajulkaisuista myös tulevaisuudessa!

Ja sitten astumme työelämään. Opinnoissa saavutetut perustaidot hammasteknikon vaativassa ammatissa joutuvat vuorenvarmasti koetukselle useaan otteeseen ennen kuin varsinainen ammattilaisen ammattitaito on saavutettu. Mutta se oppimisen into, jota olen päässyt näkemään luokallamme, takaa että tämä joukko lunastaa paikkansa hammastekniikan ammattilaisten joukossa.

Niin, se vaivanpalkka...Tammikuussa 2017 Kap Verde kutsuu aurinkoon ja lämpimään. Hieno päätös hienolle opiskeluajalle!

Kiitos ja kumarrus!

Vikke

Plandentista
kaikki mitä
työssäsi
tarvitset!

Plandent onnittelee
viimeisiä Helsingistä
valmistuvia
hammasteknikoita!



HEMPISMEJÄ

LUOKKAMME VASTAAVANA OPETTAJANA HEMPPA OPETTI MEITÄ USEISSA ERI AINEISSA. ENSILUOKKAISEN OPETUKSEN LISÄKSI SAIMME NAUTTIA HEMPAN VERBAALISESTA LAHJAKKUEDESTA JA OMINTAKEISISTA, JOPA NEROKKUUTTA HIPOVISTA SUTKAUKSISTA JA HUUMORISTA.

TÄSSÄ VAIN PIENI OSA HEMPAN SUUSTA KUULTUJA LAUSAHDUKSIA.

MUSIIKISTA JA ELÄMÄSTÄ:

- Rytmimusiikkia pitäis kuunnella ja unohtaa menneet, vai oliko se tuleva? Noh, ihan sama, rytmimusiikkia pitäis kuitenkin kuunnella.

KP:N SELEKTIIVISESTÄ HIONNASTA:

- Niin kauan hiotaan, että kaikissa kontaktit ja sit jos jää auki niin tuut näyttämään ja keskustellaan asiasta.

PINTEIDEN TAIVUTUKSESTA:

- Noi symboloi jotain noi viivat; mitä, mä en tiedä...
- Älkää sit ottako metriä tota lankaa, ei oteta ku puol metriä.

OSITETUN KIPSIMALLIN TEKO:

-Nyt tulee työn vaativin vaihe, kun pitää keksiä joku instrumentti.

HAMPAAN KARAKTERISOINNISTA:

-Tää onkin sitten vaikee juttu tämä. Se on ammatin vaikein osa. Tehdään suora viiva tähän ja siihen ei pysty kukaan.
- Se on niin kuin semmoinen ennustajaukko, kun ruvetaan kattomaan uutta väriasteikkoa.
-Tää simuloi semmosta öö... jonkinmoista ongelmaa, mitä nyt ikääntyvässä hampaassa voi olla.

VALOKOVETTEISESTA KUITULUJITESILLASTA:

- Sitten mä yritän epätoivoisesti kovettaa tätä täällä...

RANKAMALLIN MASSAANLAITOSTA:

- Pitäkää peukalolla mallista kiinni. Käy siihen joku toinenkin sormi, mut peukalo on hyvä.

OHJEIDEN LUKEMISEN TÄRKEYDESTÄ:

- Mä ihmettelin, kun mä en ymmärrä tästä mitään, mut tähän on saksaksi.

RETENTIKOJEEN EPÄMUKAVUUDESTA SUUSSA:

- Mut siinä vaiheessa sanotaan sitte lapselle, et kyllä sä siihen totut.

HEMPPA MYÖHÄSSÄ,
OPISKELIJAT HUOKAILEVAT,
PITKÄ MINUUTTI.

Tutustu Straumann®-tuotteisiin
luottamuksesi arvoisia

Korkealaatuiset Straumann®-tuotteet implanteista jatkeisiin. Varmista täydellinen yhteensopivuus, käytä vain alkuperäisiä Straumann®-osia.



Straumann®-tuotteiden takuu edellyttää paitsi suositusten mukaista käyttötapaa myös täydellistä osien yhteensopivuutta - alkuperäisten Straumann®-osien käyttöä.



Tule mukaan osajien joukkoon. Ole rohkeasti yhteydessä!

uutiskirjeen tilaus: education.fi@straumann.com
asiakaspalvelu: info.fi@straumann.com /
puh: 09 5658 260

www.straumann.com
www.straumann.fi/eshop



KOTOISIN
MOTTO / HOKEMA
HARRASTAA / TYKKÄÄ TEHDÄ
MUUTA



Antti Lager, Järvenpää

- Käy joskus salilla ja poimii joskus marjoja
- Sekatyömies
- Vitsi se on huonokin vitsi



Eini Joki, Rovaniemi

- Roller derby
- Aina valmiina reissaamaan

KOTOISIN
MOTTO / HOKEMA
HARRASTAA / TYKKÄÄ TEHDÄ
MUUTA



Essi Sainio, Espoo

- Ratsastus, koirien kanssa ulkoilu ja lukeminen
- Itsenäinen ja aikaansaava



Hanna Tiihonen, Kouvola

- Valjakkourheilu
- Tomera



Elina Kaksonen, Helsinki

- Maalaus, ulkoilu ja kiipeily
- Tyylikäs ja nauravainen



Elisa Määttä, Masala

- Tuli mieleen, että...
- Novellien kirjoittaminen, kuvataide ja huonekasvit
- Juttuautomaatti



Henna Tarkiainen, Pieksämäki

- Graafinen suunnittelija
- Kissa-agility, käsityöt, lukeminen, taidegrafiikka
- Tom of Finland!!!



Heli Knuutila, Somero

- Leipominen, elokuvien katselu ja kalastus
- Tomera ja utelias

KOTOISIN
MOTTO / HOKEMA
HARRASTAA / TYKKÄÄ TEHDÄ
MUUTA



Inka Huusko, Sotkamo
• Lukeminen, elokuvat,
piirtäminen ja pyöräily

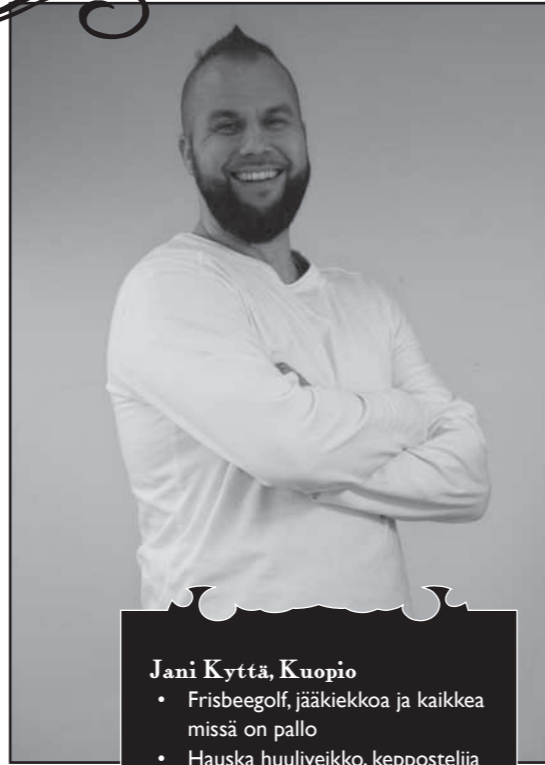

Jani Kytä, Kuopio
• Frisbeegolf, jääkiekkoa ja kaikkea
missä on pallo
• Hauska huuliveikko, keppostelija



Jani Sadinmaa, Viitasaari
• Uiminen, lenkkeily, kalastus
ja autojen huolto ja korjaus



Katri Nieminen, Klaukkala
• Jalkapallo
• Kissanainen

KOTOISIN
MOTTO / HOKEMA
HARRASTAA / TYKKÄÄ TEHDÄ
MUUTA



Kimmo Loppukaarre, Mikkeli
• Luokan adoptiolapsi
• Maailmanmatkaaja, touhutoope,
pellepeloton
• Niksipirkka
• Pyöräily ja MacGyverointi



Liisi Salminen, Espoo
• Pyöräily, lenkkeily, viulunrakennus
• Tradenomi ja puualan artsaani
• Rauhallinen äitsykkeli, yllätyskreaaja



Maiju Iltanen, Raumal
• We are all little bit mad here
• Lukeminen, auringonotto, ulkoilu
ja elokuvien katselu
• Pirtsakka ja iloinen mimmi
• Tekstiiliartsaani, pukuompelija



Mari Nisula, Teuva
• Koiran kanssa touhuaminen
ja lumilautailu
• Kirahvit

KOTOISIN

MOTTO / HOKEMA

HARRASTAA / TYKKÄÄ TEHDÄ

MUUTA



Miika Kähäri, Alavus

- Musiikin kuuntelu
- Keskittynyt puurtaja



Niina Markkanen, Järvenpää

- Millin heitto päässä on metrin heitto kädessä.
- Hokutoryu Jujutsu, Brassi Jujutsu, dokumenttien katselu
- Vaatesuunnittelija
- Fakta-automaatti

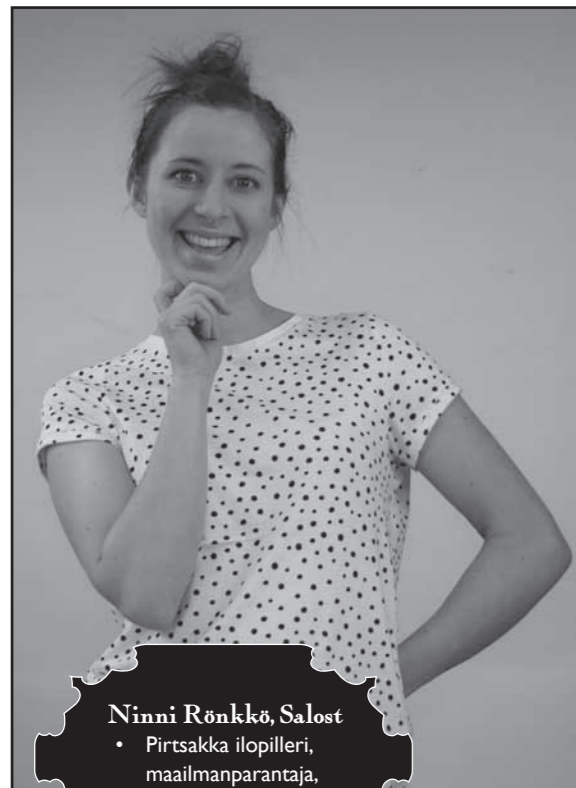

Ninni Rönkkö, Salost

- Pirtsakka ilopilleri, maailmanparantaja, kaikkien kaveri



Olli Rissanen, Kuopio

- Härveltely soittimilla, Legoilla ja Maceilla
- Perheen kanssa naatiskelu
- Matkustelu joka hevonenjontkaan
- Tuliset ruuat

KOTOISIN

MOTTO / HOKEMA

HARRASTAA / TYKKÄÄ TEHDÄ

MUUTA



Outi Länne, Joensuu

- Kiipeily



Sari Moilanen, Tampere

- Villasukkien kutominen, maalaaminen, kuntoilu, kissat
- Arkk. yo, kultaseppäartesaani, kieliopää



Sonja Wallin, Helsinki

- Matkustelu ja elämästä nauttiminen, koiran kanssa ulkoilu, urheilu



Vikke Häkkinen, Kuopio/Lohja

- Elokuvat, kirjallisuus, musiikki, sukellus, vapaasukellus, laskettelu, polkupyöräily, huono huumori
- Entiseltä ammatiltaan oopperalaulaja ja laulunopettaja

TEKSTI: Liisi Salminen, Maiju Iltanen **MUOTOKUVAT:** Ninni Rönkkö

TÄSSÄ OPETTAJAT, JOIDEN JOHDOLLA OPISKELIMME.

KOKOSIMME HEIDÄN AJATUKSIAAN OPETTAMISESTA JA LUOKASTAMME.

KYSYMYKSET:

1. MITEN SINUSTA TULI OPETTAJA?
2. MIKÄ ON MIELESTÄSI TÄRKEINTÄ OPETTAJAN TYÖSSÄ?
3. MIKÄ ON MUKAVIN MUISTOSI MEIDÄN LUOKAN OPETTAJANA?
4. ENTÄ ERIKOISIN?
5. MILLAISTA OLII OPETTAA LUOKKAAMME?



Heimo Lehtimäki

1. Minusta tuli opettaja sattumien kautta. Hammasteknikoksi valmistuttuani toimin aluksi puolitoista vuotta yrittäjänä ja sen jälkeen vastaavana hammasteknikkona toisen palveluksessa. Myöhemmin kun opettajanpaikka tuli hakuun, vastasin kai silloisista hakijoista parhaiten valintakriteerejä.

2. Vaikea kysymys. Olen pyrkinyt antamaan tilaa omille ajatuksille, sekä kohtelemaan tasapuolisesti kaikkia opiskelijoita erilaisuudesta riippumatta. Olenko siinä onnistunut – en varmaan koskaan.

3. Mukavin muisto on yleensä kaikkien ryhmien kohdalla aina samankaltainen. On hienoa todeta se kehitys, joka kolmen ja puolen vuoden aikana tapahtuu.

Kari Markkanen

1. Opiskeluaika ja ilmapiiiri silloisessa hammasteknikko-opistossa oli niin ainutlaatuisen mukavaa, että sitä oli pakko saada lisää. Toisaalta olin ollut yli kymmenen vuotta "naimisissa" urheilun kanssa ja omasta labrasta alkoi selvästi kehittyä kaiken vapaa-ajan vaativa uusi "morsian", joten tilaisuuden auetessa purin kihlauksen.

2. Herättää opiskelijoissa rohkeutta ja itsetuottamusta yrittää ratkaista itsenäisesti ajattelemalla ja asioista selvää ottamalla hammasteknisiä ongelmia.

3. Mukavinta oli kuunnella, kun juttelit työskentelyn lomassa kaikenlaisista muistakin asioista kuin vain hampaista.

4. Motivaatio ammattiin on ollut yllättävän korkea. Siitä osoituksena messumatkat ja tutustuminen Ivoclarin tehtaalle.

5. On ollut hienoa huomata vuosien varrella monenlaista kehitystä esimerkiksi opiskelijoiden tavassa suojautua erilaisilta vammoilta. Kuulosuojainten, sekä silmä- ja hengityssuojainten käyttö on itsenäisyyttä.

Te olette olleet hyvin innokkaita ottamaan tietoa vastaan, aina muistiinpanovälineet mukana. Hyvin motivoitunut ryhmä on jaksanut motivoitua vielä vanhaa opettajaakin.

4. Yksi joukostanne tuli kerran melkoisen määrätietoisesti komentamaan opettajien kesken kokouksen (lue kahvitunnilta) takaisin luokkaan.

5. Helpon leppoisaa, sillä tulin mukaan niin loppuvaiheessa, että kaikki oli jo melkein opetettu. Olitte myös hyvin sopuisia ryhmä, joten se vähäinen aika, minkä kahvitunneilta ennätin labrassa istuskella, kului oikein rattaisti. Esititte myös sopivan haastavia kysymyksiä ja ajoittain luulin jopa jotain muistavani hammastekniikan teorioista. Hemppa paikkasi yleensä jättämäni teorian aukot käytännön kokemuksilla. Tämä oli toivottavasti sen tapaista ammatillista vuoropuhelua, jota soisin teidän käyvä jatkossakin teorian ja käytännön yhteen sovittamisessa.

Miia Berg-Määttä

1. Olen aiemminkin toiminut opettajana (tosin eri alalla), niin ajauin tässäkin ammatissa opetus-puolelle ja olen viihtynyt hyvin siinä työssä.

2. Ottaa huomioon kaikki oppilaat ja yrittää auttaa kaikkia uusien asioiden oppimisessa ja oivaltamisessa.

3. Ei tule mieleen mitään yhtä erityistä tapahtumaa, joka päivä on ollut yhtä hauska tehdä yhteistyötä niin iloisen porukan kanssa!

4. En ole koskaan aiemmin törmännyt hammastekniikan vuosikurssiin joka pitää säännöllisiä kokouksia, puheenjohtajineen ja kirjanpitäjinneen. Mutta niinpä tämä luokka myös saa järjestettyä kaikenlaista yhteistä toimintaa, niinkuin esimerkiksi viime keväinen opintomatka Liechtensteiniin.

5. On ollut ilo opettaa luokkaa jossa oppilaat mielellään ovat ottaneet vastaan ja tehneet potilastöitä. Kiltisti olette kuulonneet työvaiheiden opastuksia ja tuoneet myös omia uusia ideoita työtapoihin.



Jarno Niskanen

1. Aloitin Metropolia AMK:n hammastekniikan koulutusohjelmassa potilastyövästävänä vuonna 2009. Pidän työstäni paljon; potilastöiden tekeminen ja opiskelijoiden ohjaaminen oli sen verran mukavaa, että mietin vakavasti ammattiaineiden opettajan työtä. Vuonna 2012 yksi pitkäaikainen hammastekniikan opettaja ilmoitti lopettavansa opettajan työt ja hammastekniikan koulutusohjelmaan avautui yksi opettajantoimi. Hain tätä paikkaa ja minut valittiin.

2. Ainakin ammattiaineiden opettamisessa täytyy olla innostunut omasta alastaan. Täytyy myös tulla toimeen erilaisten ihmisten kanssa ja kyettävä luomaan ope-

tettavaan ryhmään hyvä yhteishenki, jotta uuden oppiminen on ryhmän jäsenille mielekästä. Lisäksi omassa työssäni tietysti erilaisten hammasteknisten teorioiden, työtapojen ja materiaalien hallinta.

3. En ehtinyt opettaa teidän ryhmää kovin kauaa, mutta ryhmässänne oli ja on todella hyvä yhteishenki. Ryhmäänne oli mukava opettaa.

4. Vierailu Tallinnan hammastekniikan oppilaitoksessa teidän ryhmän kanssa, se oli hauska reissu!

5. Mukavaa ja hauskaa!



Pinja Rojo

1. Hammastekniikan opettajakunnassa oli tiedossa henkilövajetta. Hemppa kutsui mut hätiin paikkaamaan tilannetta (tai katsoi, että tarvitsen kertausta ennenkuin mut voi päästää kentälle töihin).

2. Jaa, pedagogisia pintoja en ehtinyt suorittaa... mutta varmaankin kommunikointitaidot ovat tärkeitä. Varsinkin kun toimin pääosin potilastyövästävänä. Asenne tämmöisenä "suoraan koulun penkiltä temmattuna noviisivaleopena", että kaikkea en tiedä, mutta otan/otetaan yhdessä selvää.

3. Luokkanne hyvä yhteishenki, oli kiva kuulua porukkaan.

4. Erikoista että ei nyt tule erikoisjuttuja mieleen!

5. Innostavaa, kiinnostavaa, haastavaa ja hauskaa. Luokallanne oli kova motivaatio oppia. Toki tunnit kyselyikäisten parissa olivat välillä rankkoja mutta hyvällä tavalla. Opin samalla paljon itsekin.





Tiina Salokangas

1. Minusta tuli opetusassistentti oikeastaan olosuhteiden sanelemana; edeltäjäni jäi eläkkeelle ja minä olin silloin juuri vapautumassa silloisesta työpaikastani, joka oli kausimuotoista puistopuutarhurin työtä. Pidän tosi paljon puutarhurin ammattistani ja nimenomaan ulkotyöstä, mutta varjopuolena siinä on sen kausiluonteisuus; talvella ei ole sitä ulkotyötä, mistä erityisesti tykkäsin. Useimmat puistopuutarhurit joutuvat etsiytymään talviksi muihin töihin ja tässä minulle tarjoutui uudenlainen työtilaisuus. Minua pyydettiin / ehdotettiin Raimo Kilpisen, tuttavallisemmin Kiltsun, seuraajaksi ja suostuin. Sillä tiellä olen ollut sitten vuodesta 2007.

2. Tärkeintä hammastekniikan opetusassistentin työssä on ollut varmaankin se, että on itsekkin hammasteknikko; tietää mistä puhutaan, kun joku tulee kysymään jotain tiettyä poranteraä, valumassaa tai kipsiä. Opiskelijoiden tullessa hake-

maan jonkin työvaiheen työstöön vaikkapa jotain poranteraä, on voinut hyödyntää omaa hammastekniikan kokemusta ja osannut ehkä suositella joitain, itse hyväksi toteamia työkaluja ja menetelmiä.

3. Mukavia muistoja on ehtinyt kertyä paljonkin näiden vuosien aikana, enkä pysty nimeämään mitään yksittäistä asiaa tai tapahtumaa, joka olisi jäänyt mieleen päällimmäisenä. Parasta on ollut varmaankin työn vaihtelevuus ja kivat ihmiset ympärillä. Täällä on vallinnut sellainen ”taidekoulun rento ilmapiiri”.

5. Teidän ryhmässänne on ollut ihan parasta se, että te kaikki olette olleet huomaavaisia ja suvaitsevaisia sekä toisianne että ihan kaikkia muitakin kohtaan, ja minulle on ainakin jäänyt sellainen kuva, että teillä on luokassanne hyvä huumori ja henki, joka on välittynyt muihinkin ympärillä.

Anu Vakkila

1. Nuoruuden haave oli opettajan työ, joka ei toteutunut. Pääsin kuitenkin kokeilemaan opettajan työtä, kun oppilaitoksessa oli satunnaista pulaa opettajista.

2. Opetä ymmärrettävästi ja innostavasti. Kuuntele oppilaiden kysymyksiä ja mielipiteitä. Kunnioita opiskelijoita.

3. Mielenkiinto ja innostus ammattia kohtaan. Vanhan perinteen jatkaminen: kursisijulkaisu ja matka.

4. Osa opiskeli toista tai kolmatta ammattia.

5. Tietysti mukavaa. Olettehan viimeiset Helsingistä valmistuvat hammasteknikot. Onnea kaikille, mukavaa matkaa ja mukavia hetkiä hammastekniikan parissa.

MIKKO HYVÄRINEN
ERIKOISHAMMASTEKNIKKO
Hammaslaboratorio
Olkontie 4, 82500 Kitee
Kalevalantie 15, 82900 Ilomantsi
puh. 050 351 7706

ANU VAKKILA
ERIKOISHAMMASTEKNIKKO
• kokoproteesit • pohjaukset • korjaukset
Albertinkatu 38, liikehuoneisto, 00180 Helsinki
Puh: 040 741 5283

Onnittelut valmistuville
Ododent Oy Ab
Itäinen Kirkkokatu 12, 67100 Kokkola
Puh.: 06 8317336

[CONFIDENT]

Hammaslaboratorio Hammaskammari Ky
Onnea valmistuville
toivottaa EHT Anne Kukkola

Erikoishammasteknikko Kari Iivonen
Hammaslaboratorio Iivodent
Keskustie 6, 01900 Nurmijärvi
Onnittelut valmistuville!

ARI AHRJIKKALA

Hammaslaboratorio Aurtio Oy
Itsenäisyydenkatu 39 C 81
28100 Pori

Hammaslaboratorio Durchman

Erikoishammasteknikko Elina Heinonen
Kontulan ostoskeskus
Kontulankaari 1a F-prs 8.krs
00940 Helsinki
p. 09-348 6864

AUKEAMAN VÄRITYSKUVAT ON
PIIRRETTY NIINA MARKKASEN,
ELISA MÄÄTÄN JA HENNA TARKIAISEN
OPINNÄYTETYÖN MYÖTÄ SYNTYNEEN
HAMMASTEKNIKON KOJEET & LAITTEET
-KIRJAN KUVITUKSEN POHJALTA.

Max Sievertin Original -
bunsenlamppu, tyyppi 572,
50-luvulta.

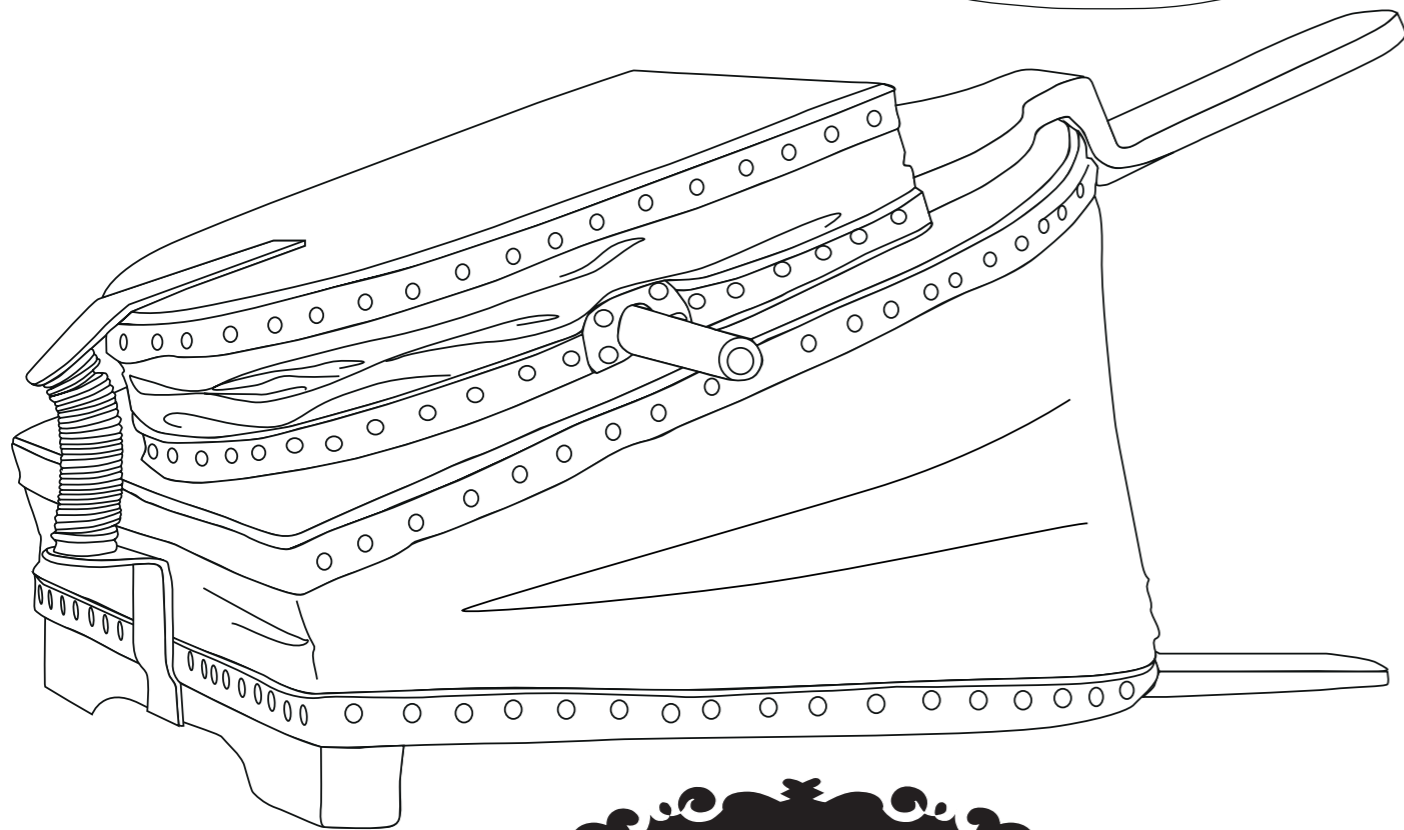
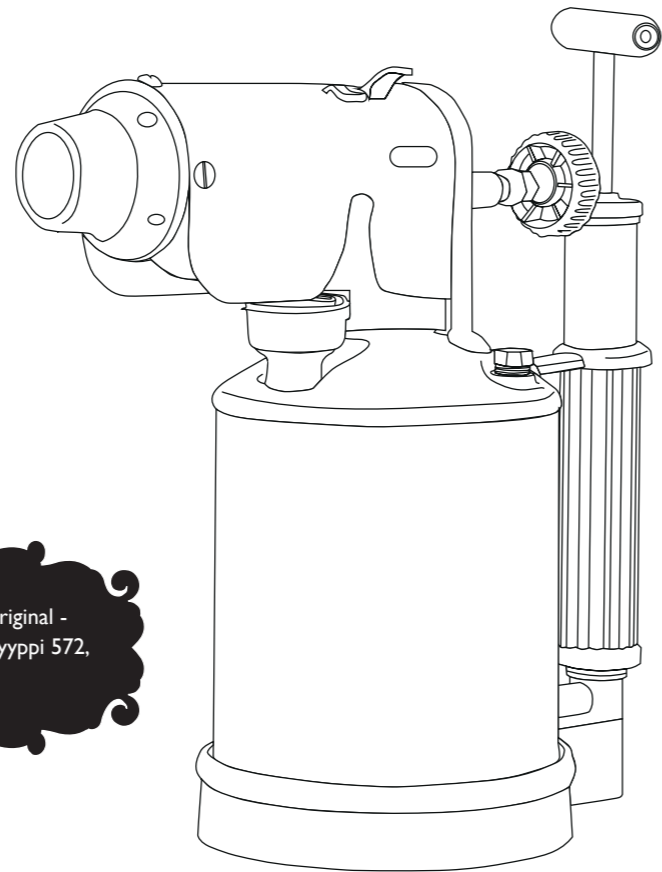

Kuiva ja kovettunut nahkapalje,
menneisyys tuntematon.

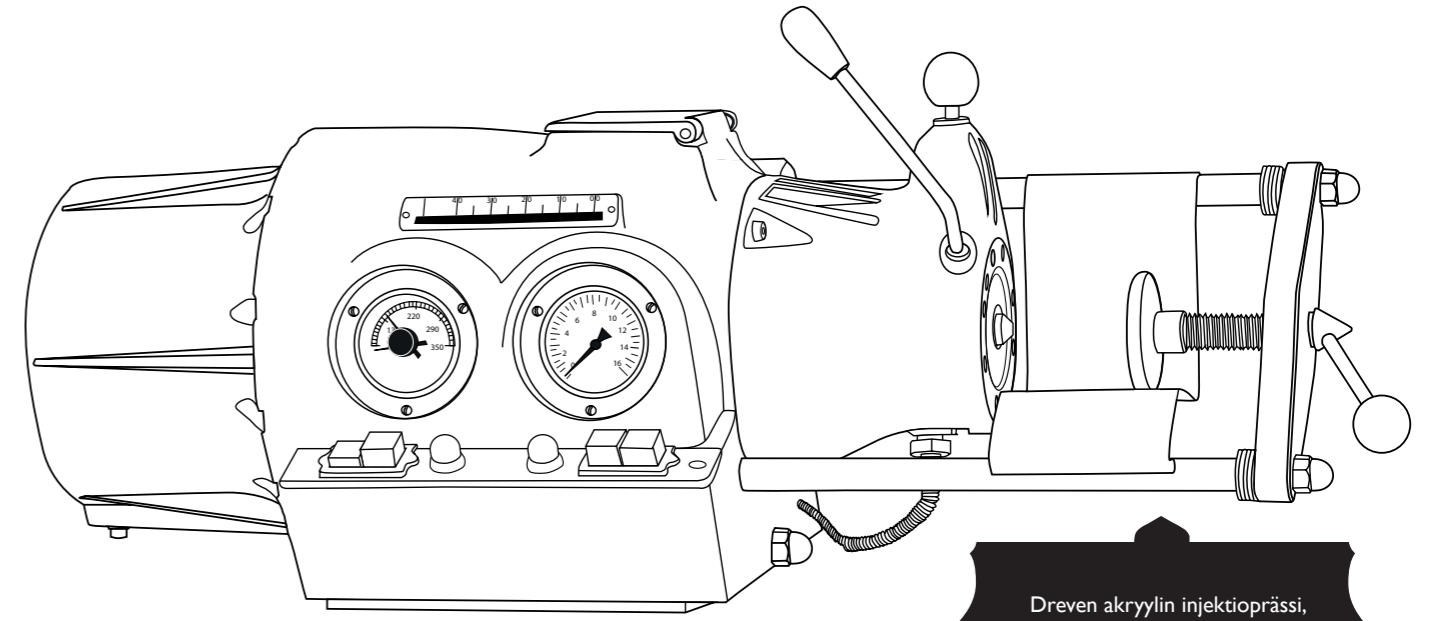

Dreven akryylin injektioprässi,
vuodelta 1962.

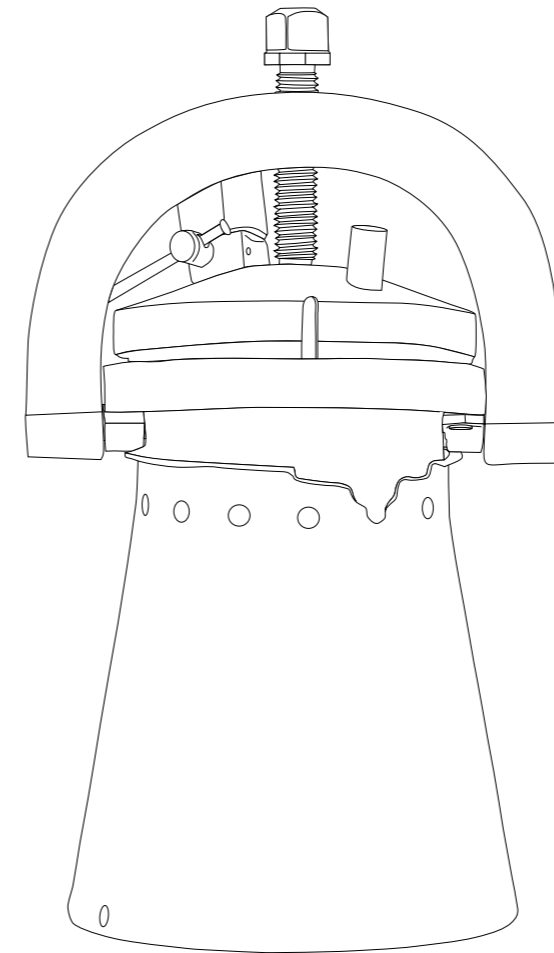

Vulkanisaattori – Kyllä näitä kautsu-
proteeseja vielä 50-luvun jälkeenkin
keiteltiin Suomessa, joten ajoitapa itse.

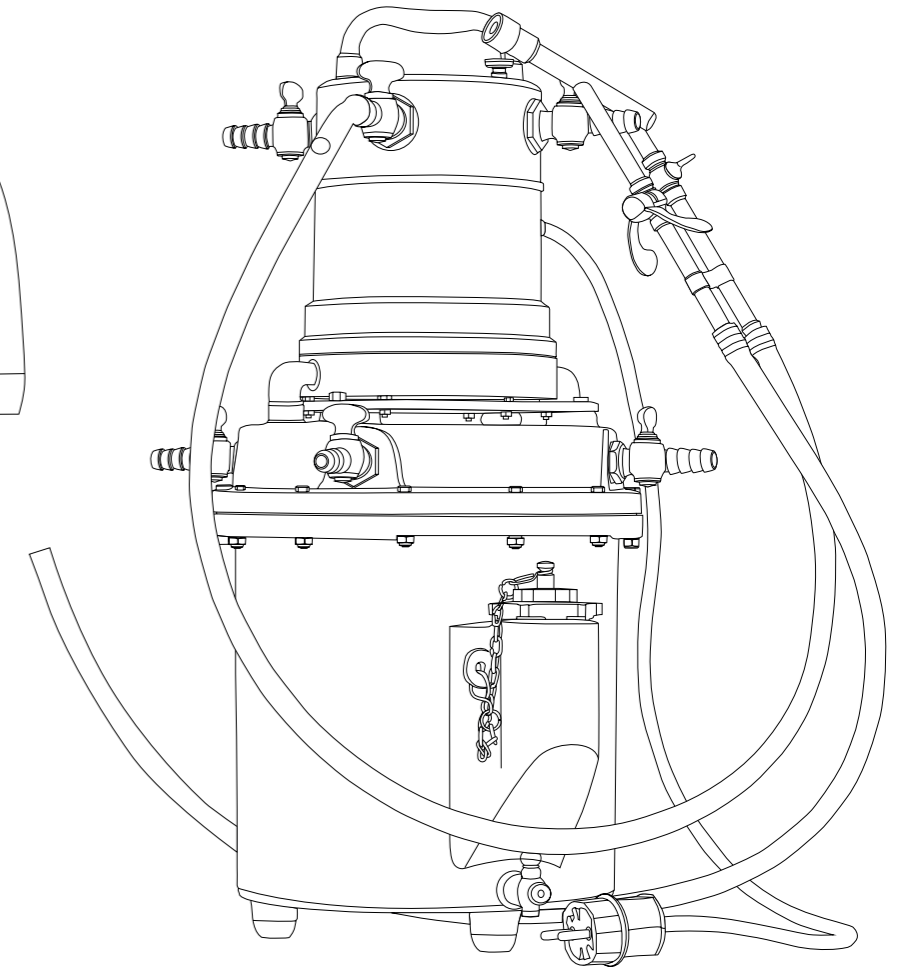

Juotoslaite – jota museoon luetteloiija
kutsui ensimmäisen kerran nähtyään
nimellä: "Paljon putkii -kirnu".

hammasteknikon
väri-tyksuvat

KAUHEA VALINNAN VAIKEUS!

MIELELLÄN KATSOO TULEVAAN,
MUTTA KÄDET ON KIINNI WANHASSA.



KUN PÄÄSET RIPILTÄ



...JA SAAT LAHJAKSI
MUUTAKIN KUIN
TEKOHAMPAAT



MALLIHAMMAS

Käytössämme on
Bego Varseo
3D-tulostin
hammaslääke-
tieteellisten
kojeiden
valmistamiseen



Meiltä saat esim.
CE-tyyppi-
hyväksytystä
materiaalista
3D-tulostetut
PURENTAKISKOT

Puijonkatu 12 B 23

70100 Kuopio

mallihammas@mallihammas.fi

☎ 017 262 8926

☎ 040 548 1563

Onnittelut valmistuville
hammasteknikoille!

**WARJAIK-
SEN SIIJAIN
VOISIN
HARKITA
RAKKAAN
PROTEESINI
NÄYTTÖÄ
OSAAVALLE
HAMMAS-
TEKNIKOLLE.**

**ONHAN
SE POHJAT-
TU VIIME-
KERRALLA
ÄIDILLENI.**



**JUMALALLISET MUODOT
...VAHASTA**

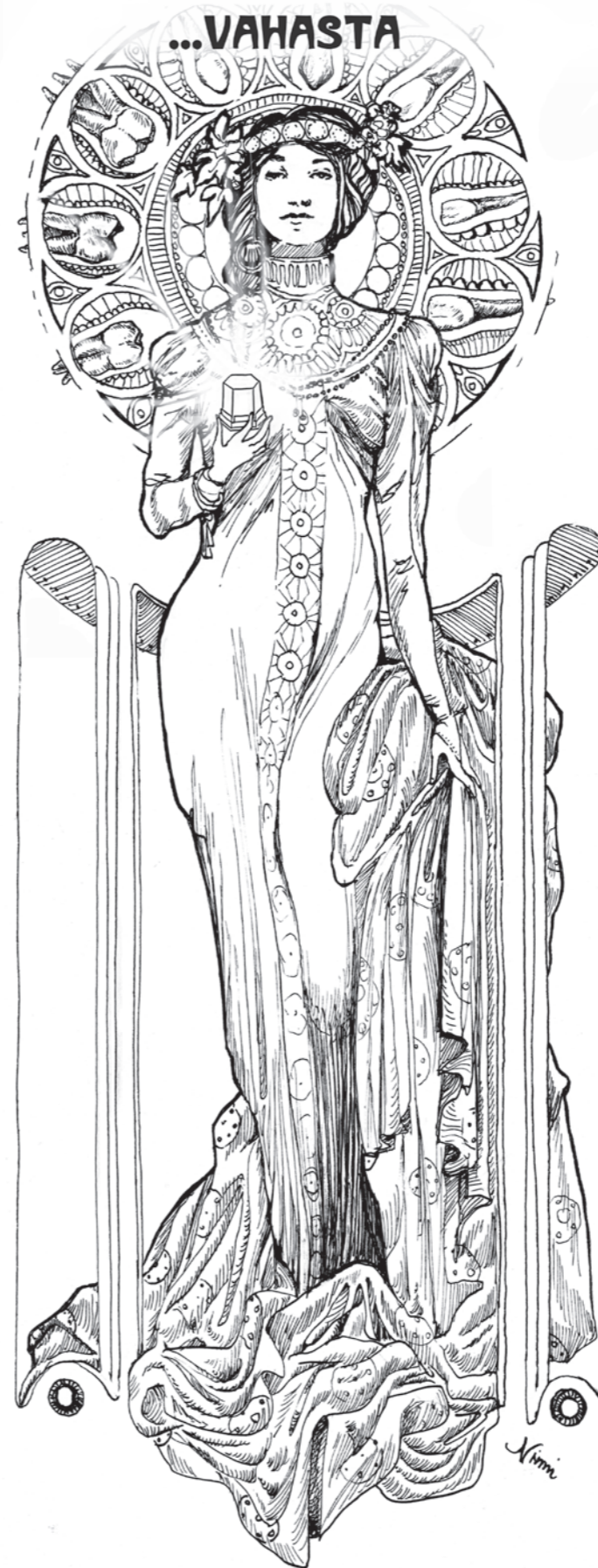

**Menestystä
Metropolian
viimeisille
mohikaaneille.
Helsinki
historiaa,
hammasteknikot
heilua jaksaa.**



Suomen Hammasteknikoseura ry

TEKSTI: Outi Länne & Liisi Salminen **KUVAT:** Henna Tarkiainen

MATKAKERTOMUS

11.3 - 14.3.2015 INTERNATIONAL DENTAL SHOW 2015, KÖLN

Matkamme alkoi varhain keski-
viikkoamuna kokoontumisel-
la Helsinki-Vantaan lentokentälle. Meitä
oli yhteensä kahdeksan innokasta ja pir-
teää messureissaajaa. Edessä olivat suuret,
kansainväliset Hammasalan messut Köl-
nissä. Lentomme lähti klo 7.15 kohti Sak-
saa. Lento vei meidät Frankfurtiin, josta
jatkoimme junalla matkaa Kölniin. Köl-
niin saavuimme jo aamupäivästä, koska
koko päivä oli täynnä ohjelmaa.

ENSIMMÄISEKSI YÖKSI Hammas-
väline oli järjestänyt meille Bego Youth
Boat -laivamajoituksen. Laivalla majoit-
tui hammastekniikan opiskelijoita ympäri
Eurooppaa. Jätimme matkatavarat jokilai-
valle, saimme liput messuille ja suuntasim-
me suoraan messuille. Messukeskus sijait-
si kävelymatkan päässä laivalta, Reinin vas-
taranalla. Kävelimme messukeskukselle ja
saimme samalla hieman ensimmäistä Köl-
nin kaupungista.

MESSUT OLIVAT VALTAVAT, ai-
van toista kuin Helsingin Hammaslää-
käripäivät. Ensimmäinen päivä messuilla
menikin kiertelyyn ja kokonaiskuvan luo-
miseen.

**KOKONAISKUVAN HAHMOT-
TAMISTA** vaikeutti se, että jättimäi-
siä halleja oli kymmenen, ja niissä ei ol-
lut erikseen jaottelua hammastekniikan
ja hammaslääketieteen välillä, vaan hal-
leissa oli sekaisin sekä hammaslaborato-
rioille että hammaslääkärinvastaanoil-
le suunnattuja ständejä. Onnaksi messuilla
oli käytettävissä erityinen karttaohjelma,

jonka latasimme kännykkään, katsoimme
listasta kiinnostavan yrityksen, kirjoitim-
me sen ohjelmaan ja seurasimme karttaa
samalla vilkuillen muita matkan varrella
olevia ständejä.

TARJONTAA OLI vaikka millä mi-
talla. Erityisesti merkillepantavaa oli
implanttimerkkien käsittämätön määrä.
Esillä oli paljon eri puolilta maailmaa tu-
levia implanttibrändejä, joista emme olleet
kuulleetkaan. Lisäksi eri CAD/CAM-tar-
joajat olivat näkyvästi esillä. Oli toki muu-
takin mikä herätti kiinnostuksen: mm.
laatikkomallinen höyrupesuri, joka puh-
disti höyryt ennen kuin päästi ne huone-
ilmaan sekä keräsi vahat ym. lian sisäänsä.
Lisäksi tutustuimme joustaviin ja ohui-
siin Valplast nylon-irtoproteesihin, joi-
hin ei tarvittu metallista runkoa tai pintei-
tä. Mielenkiintoinen oli myös Effegi-Brega
-vesisuihkulaite, jolla pystyi korvaamaan
hiekkapuhalluksen. Se vähensi työsken-
telyaikaa, käytti vain vettä ja toimi pölyt-
tömästi. Saimme myös lyhyen luennon
muovisesta, kestävästä implanttisiltoihin
ja proteettiseen korjaukseen hyvin sovel-
tuvasta materiaalista nimeltä Pekkton ivor-
y. Kaiken totisen hammasasian keskellä
huvittuneita katseita keräsi muun muas-
sa jättinallefiguurilla varustettu vastaan-
ottotuoli.

PITKÄN MESSUPÄIVÄN päätteek-
si suuntasimme porukalla Kölnin keskus-
taan syömään ja maistamaan muutamia
saksalaisia oluita. Täytettyämme maham-
me matkustamisesta ja messuista uupu-
neet jalat jo veivätkin takaisin laivalle...

ja laivan baariin, jossa tapasimme muita-
kin alan opiskelijoita. Muutamat juomat
ja pöytä-fussball -ottelut ja päivä oli tapu-
teltu.

SEURAAVA PÄIVÄ lähti liikkeelle
laivan aamiaispöydästä. Olimme varan-
neet lopuiksi öiksi kaksi asuntoa käyt-
töömme. Laivasta kimpsut ja kampsut
kerättyämme suuntasimme kohti uusia
majapaikkoja.

TIPUTETTUAMMETAVARAT ma-
japaikoille, suuntasimme takaisin messuil-
le, jossa meille oli heti päivän alkuun jär-
jestetty Bego: n osaston esittely. Saimme
paljon uutta tietoa sisältäneet infopläjäyk-
set mm. heidän 3D -printeristään, laseris-
ta ja implanttijatkeista.

LOPUN PÄIVÄN messukiertely jat-
kui pienryhmissä, joten messupuhuttavaa
riitti kun kokoonnuimme illalliselle Bego
Youth Boat:lle. Illallisen jälkeen lähdim-
me Youth Boat: in järjestämälle kaupun-
kikierrökselle, joka päättyi olutmaisteluun
paikallisessa baarissa.

YOUTH BOAT:LTA saimme myös
kutsun illan Begon järjestämiin juhliin.
Juhlat olivat messukeskuksen lähistöllä
korkean, ovaalinmuotoisen rakennuksen
ylimmäisessä kerroksessa, jonka lattiasta kat-
toon ulottuvista ikkunoista avautui huiket-
at näkymät ympäri kaupungin. Tarjolla oli
upea valikoima erilaisia suolaisia ja makei-
ta herkkuja unohtamatta tietenkään hyvin
varustettua juomatarjoilupistettä. Juhlis-
sa oli myös hyvä bändi soittamassa cove-



reita. Hauskan juhlaillan päätteeksi (kun
tarjoilu loppui) lähdimme taksilla kämpil-
le nukkumaan.

EDELLISEN PÄIVÄN JUHLAT ve-
rottivat kolmannen päivän energioita sii-
nä määrin että päätimme pitää rauhalli-
sen Kölnin kaupunkiin tutustumispäivän.
Brunssi paikallisessa kahvilassa oli hyvä
aloitus päivälle. Ensimmäisen yön Youth
Boat -majoituksesta saimme liput sekä
paikalliseen suklaamuseoon että kapuami-
seen Tuomiokirkon torniin. Siinä oli päi-
vän plan. Kölnin tuomiokirkon portai-
ta kiivetessä saattoi olla tyytyväinen, että

ennakko-odotuksista huolimatta tähän-
kin päivään mahtui kunnan urheilusuori-
tus. Välissä saimme toki levähtää hetken
ihailemassa kirkonkelloja. Saavuimme
kellotasanteelle juuri, kun oli kellojen
suurimmasta käytössä olevasta kirkonkel-
lostä lähtee vallan mukhea ääni. Suklaa-
museossa tutustuimme kaakaon viljelyyn
ja suklaan valmistamiseen, sekä saimme ti-
lata itsesuunnitellun suklaalevyn. Kierrok-
sella sai myös dippailla vohveleita sulaan
suklaaseen ja nautiskella ihanan maitosuk-
laan aromeista.

VIIMEINEN PÄIVÄ alkoi edellispäi-
vänä hyväksi todetulla brunssilla samas-
sa kahvilassa. Koska tällä kertaa matkal-
la oli mukana vain naispuolisia ihmisiä,
shoppailukierros oli pakollinen osa päi-
vää ennen kotimatkan alkua. Kotiin mat-
kustimme samaa reittiä, junalla Kölnistä
Frankfurtiin ja lentokoneella Helsinkiin.
Kokonaisuutena reissu oli hyvin onnistu-
nut. Saimme tutustua siihen, minkälaisia
messuja maailmalla järjestetään. ■

MATKAKERTOMUS

KOULUTUSMATKA IVOCLAR VIVADENTILLA SCHAANISSA 30.-31.3.2016

Ivoclar Vivadent järjesti vuosikurssillemme kahden päivän koulutuksen Schaanin kurssikeskuksessa Liechtensteinissä maaliskuussa 2016. Mukana oppimassa olivat opettajamme Heimo Lehtimäki ja Miia Berg-Määttä. Meitä kouluttivat hammasteknikot Chilla Andraskova, Mattheus Boxhoorn ja Thomas Doblander. Matkan järjesti meille ystävällisesti Ivoclar Vivadentin Suomen edustaja Mikko Lindfors, jolle matka Schaanin ei suinkaan ollut ensimmäinen.

KOKOONNUIMME ZÜRICHIN lentokentällä tiistai-iltana, josta matkaa jatkettiin bussikyydillä Liechtensteiniin, kohti Schaanin pikkukaupunkia. Olimme hankkiutuneet paikalle kuka milläkin lennolla, useimmat olivat saapuneet jo aamulla ja viettäneet päivän kaupunkiin tutustuen. Bussiin päästyämme olimme varsin väsyneitä päivästä ja monella oli jäänyt yöunetkin vähiin. Suurin osa bussimatkan huikeista maisemista lipui meiltä autuaasti ohii.

ENSIMMÄISENÄ AAMUNA perillä Schaanissa Mikko Lindfors opasti meidät hotellilta kävelymatkan päähän koulutuskeskukselle keskustan liepeille. Meitä oli liikkeellä niin iso porukka, että jakaannuimme kahteen ryhmään. Osa lähti ensin hampaita kerrostamaan ja toiset karakterisoimaan akryyliä.

CHILLA OPASTI meille IPS Ceram Style cut-back tekniikkaa. Ivoclar Vivadent on tuonut markkinoille uudenlaisia keramiajauheita ja me pääsimme nyt kokeilemaan niitä. Cut-back tekniikka ei ollut monellekaan meistä käytännön tasolla tuttu. Erilaisten tehosesävyjen testailu ja uuden tekniikan harjoittelu oli varsin antoisaa. Ihan kompastelematta ei selvit-

ty, meistä muutama sai oppia kantapään kautta, että tarkkana pitää olla. Zirkonija metallokeramiajauheita ei voi sekoitella samaan hampaaseen ilman ikäviä yllätyksiä... Etenemistahti oli todella ripeä, kerrostimme kuin viimeistä päivää ja jäimme vielä ylitöihin väkertämään hampaitamme.

MEILLE OLI UUTTA ja jännää päästä kokeilemaan akryylin käsittelyä erilaisin tehostevärein ja -materiaalein. Kouluttajamme Mattheus ja Thomas demosivat meille materiaalien käytön, sitten saimme laittaa luovuutemme peliin muotoillein ja värjälleen proteeseihimme ikenien muotoja ja verisuonia. Päivän päätteeksi meillä oli kasa karmean näköisiä tekereita.

EHDIMME LYHYEN reissumme aikana tutustua kaupungin viehättävään keskustaan ja vähän lähiseutuunkin. Schaan on sievä pikkukaupunki ja se on asukasluvultaan Liechtensteinin suurin kaupunki. Vaikka asukkaita on vain kuutisen tuhatta, se on kuitenkin teollisuuden ja liiketoiminnan merkittävä keskittymä. Reippaimmat matkalaiset patikoivat vuoristoon rajan toiselle puolelle Itävaltaan. Osa otti bussin Itävaltaan Feldkirchin kaupunkiin. Pikavisiitillä ehti kuljeskella vuoristomaisemissa ja käydä testaamassa paikallista ruokalistaa. Väsyneemmät jäivät kiertelemään arki-illan hiljentämään Schaania. Maisemassa oli meille paljon uutta nähtävää ja ihmeteltävää. Illan pimetessä horisonttiin piirtyvä vuoristo oli ihastuttava.

PÄÄSIÄISEN AIKAAN kevät oli ehtinyt Alpeilla jo pitkälle. Lämpötila huijeli kevyesti kahtakymmentä astetta ja aloimme totutella teepaitakeliin. Schaan sijaitsee melko korkealla vuoristossa, siinä mielessä sään lämpimyyttä yllätti meidät. Föhn-tuulet puhaltavat Välimereltä ja hel-

livät alppimaita. Yllättäen paikalliset valittivat säättään; tänään kesäkeli, huomenna mitä tahansa. Ja seuraavana päivänä toden totta hytistiinkin sitten kovissa tuulenpuuskissa.

KULINARISTISESTIKIN matkamme onnistui kerta kaikkiaan hienosti. Hotellin aamiaisen oli niin maittava ja kattava, että sillä jaksoi hyvin pitkälle päivään. Lounaalla saimme eteemme paikalliseen tapaan tukevia ruoka-annoksia. Tyypillinen lounasannos koostui knyydeleistä, paneroidusta vasikanlihapihvistä eli schnitzelistä, kera ruskeakastikkeen ja hapankaalihöyteen. Nälkä ei koulutusjaksoilla päässyt meitä yllättämään, siitä koulutuskeskus piti vieraanvaraisin ruoka- ja välipalatarjoiluun huolen.

PERJANTAINA AAMULLA uupunut joukkomme aloitti kotimatkinsa. Bussi vei meidät kaikessa hiljaisuudessa halki sateisen Sveitsin kohti Zürichia. Joukkomme jalkautui suurkaupunkiin, toiset kohti lentokenttää, toiset tutustumaan paikallisiin nähtävyyksiin.

MATKASTA JÄI päällimmäisenä mieleen hyvin järjestetty kurssitus Ivoclar Vivadentin puolesta, sekä todella mukavat ja ammattitaitoiset kouluttajat. Oli antoisaa nähdä osaavia hammasteknikoita työssään ja poimia vinkkejä omaan työskentelyyn. Erityisesti kiitämme Mikko Lindforsia, joka huolehti järjestelyistä ja meidän viihtymisestäämme! Luokkalaisistamme Outi ja Liisi hoitivat ison osan reissun järjestelyistä luokkamme puolesta, josta iso kiitos myös heille!

Kiitos kaikille mukana olleille!



Ivoclar Vivadent AG, Schaan | ICDE Training | March 2016



Einiltä sujuu kerrostaminen kuin leikiten.



Chilla opettaa.



Väriaineiden käyttö eri posliinimassoissa helpotti hahmottamaan minne mikäkin tehoste kuuluu.

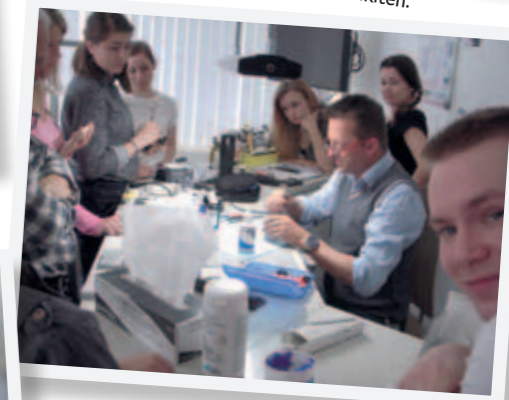

Mattheus opettaa.



Tauoilla nautimme herkkujen ja virvokkeiden lisäksi auringosta ja raikkaasta tuulesta ulkona.



Kurssituksemme huipennukseksi kokoontuimme päätösiltana koko porukalla päivälliselle.

USKO
TAI
ÄLÄ!



SOKERIN MUOVAAMA KEHITYS

Sokerin kulutus nousi huomattavasti teollisen vallankumouksen aikana, kun sen hinta laski tuntuvasti ja sillä alettiin säilöä hilloja ja leivonnais-ten menekki kasvoi. Esimerkiksi Englannissa sokerin kulutus nousi vuosina 1860-1890 niin paljon, että käytännössä jokaisen tehdastyöläisen päivän ater-ia koostui vaaleasta leivästä sekä marmeladista tai hillosta. Sokerin vaikutus hampaiden kuntoon näkyy konkreettisesti hantaloitoksisista. Kuolleiden hampaita tutkittaessa on todettu, että keskiajalla eläneiden, n. 20-vuotiaina kuolleiden hampaat ovat olleet paljon parempikuntoisia kuin 1800-luvulla samanikäisinä kuolleiden hampaat.

Sokerin myötä ihmisen leukojen evoluutiossa tapahtui muutoksia. Keskiajalla purenta oli pääsääntöisesti kärkipurennassa ja ihmiset käyttivät hampaitaan työstämiseen, esim. punostöissä pajun pehmentämiseen ja vetämiseen. Leukalihakset olivat siten vahvemmat ja kasvot jyrkemmät.

Teollisen vallankumouksen aikana tapahtui lopullinen harppaus nykyiseen purentamalliin. Leukojen nopea evolutiivinen muutos alkoi kun ruoasta tuli yhä makeampaa ja pehmeämpää. Leukojen ei enää tarvinnut tehdä niin paljon töitä, ja ne pienivät ja purenta muuttui nykyisenlaiseksi ns. "normaalipurennaksi." Samalla kasvojen muoto muuttui sirommaksi.

Hammaslaboratorio K Kolehmainen Ky

HAMMASLABORATORIO
KARI PUSKA
KAUHAJOKI
062311114

Onnittelut valmistuville

Toivottaa
Hammaslaboratorio
Katariina Ruisvaara Oy



Onnittelut valmistuville
Lahden Hammasproteesiklinikka Oy
Vuorikatu 31, 15110 Lahti
puh. 03 7810668

HAMMASLABORATORIO
LAHTIDENT KY

ERIKOISHAMMASTEKNIKKO
ERKKI HARTIKAINEN

TOIVOTTA MENEYSTÄ
VALMISTUVILLE
HAMMASTEKNIKOILLE



TITAN & ZIRCON & DENTAL

MUOTOHAMMAS ky

KARI SYRJÄNEN

LABORATORY

labra@muotohammas.fi | www.finntitan.com

Box 38, Raatihuoneenkatu 4
FI-13101 HÄMEENLINNA
FINLAND

Tel. +358 3 612 2012
Fax +358 3 612 2013
Mob. +358 500 458 444



Erikoishammasteknikko
Anne Leppänen

Dentan Oy

Lahdenkatu 29, 15140 Lahti • Tel. 040-7228220 • Email: anne.leppanen@phnet.fi

Erikoishammasteknikko
Hannele Lindholm

puh. 09-710 533
Käenkuja 4
00500 HELSINKI



DesignDental
We design your smile

Erikoishammasteknikko
Ilkka Mustonen
09-440067
Kauppakartanonkatu 20 A
00930 HELSINKI



onnittelee valmistuvia!

Alueen Hammas-Garaisi Oy

Onnea viimeiselle kurssille
toivoo

Hammaslaboratorio
Ilkka Tuominen

Hammas-Tiimi Oy

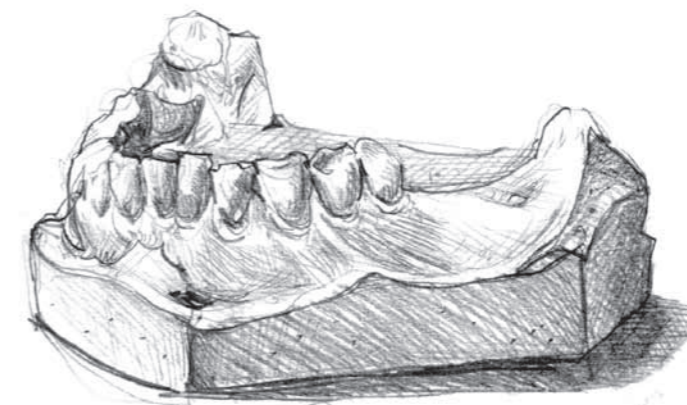



**HAMMASVERSTAS
KUMPULAINEN**

HAMMASLAB OY

INNOVATIIVISET SUUNHOITOTUOTTEET

ISODENT

KOTIMAISET HAMMASPROTEESIEN SEKÄ IRROITETTAVIEN OIKOMISKOJEIDEN PUHDISTUS- JA HOITOTUOTTEET



www.isodent.fi



Hammaslaboratorio

EHT Jukka Ropponen

0500890005

SUUPOHJAN HAMMASLABORATORIO

J. MÄKITALO

Kristiinankaupunki 06 - 2211 644

Hammaslaboratorio Hampi Oy

Toivottaa onnittelet valmistuville

**HAMMASLABORATORIO
LAPPDENT KY**

Kemi

Hammaslaboratorio

MANSÉN HAMMAS OY

Pellavatehtaankatu 8 H

Puh. 03 2232562

33100 Tampere

LINNAN HAMMAS OY

Savonlinna ja Mikkeli

**HAMMASLABORATORIO
TURKU-DENTAL OY**

Turku

**HAMMASLABORATORIO
SALON HAMMASVALMISTE OY**

Salo

**KUULO-APU
TIILIKAINEN**

onnittelee valmistuvia teknikoita!

**HAMMASLABORATORIO
TRIDENT OY**

Turku



s. 62

KP tippuu jynssissä lattialle ja halkeaa. Mene kolme askelta taaksepäin.

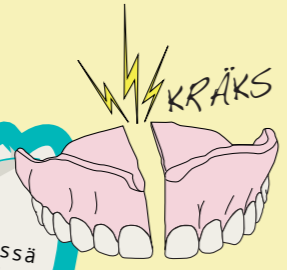

Sait ala-OP:n johon tulee neljä pinnettä, väännä niitä yhden heittovuoron ajan.

BOING!

Poltat sormesi kuumaan veitseen, liota sormiasi kylmässä vedessä yhden heittovuoron ajan.

Onneksi olkoon, pääsit opiskelemaan hammastekniikkaa! Ensimmäinen vuosi alkaa.

TADAAA



Onneksi olkoon! Olet nyt valmis Hammasteknikko!

Viimeinen työharjoittelu menee mahtavasti ja saat labrasta töitä! Siirry kaksi askelta eteenpäin.

Kultasillan valu menee pilalle, joudut aloittamaan alusta ja odotat kaksi heittovuoroa.



Kahvimaito on loppu! Kipaiset uutta kaupasta ja luokan kahvittelijat hurraavat! Mene yksi askel eteenpäin.



BOING!



Opettaja kehuu metallokeräämistä kruunuasi, se on lähes täydellinen! Mene yksi askel eteenpäin.

Neljäs vuosi alkaa! Sait kesällä tehtyä hyvin opinnäytetyötä! Mene yksi askel eteenpäin.

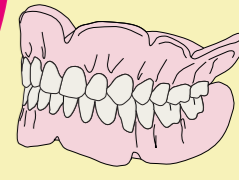

Teet alarankaa mutta se keikkuu. Laserointi pelastaa tilanteen ja pääset jatkamaan, mene yksi askel eteenpäin.

JES!



Taivutit pinnelankaa liikaa, se väsyi ja joudut tekemään uuden. Mene kaksi askelta taaksepäin.

Olet pinteessä, mutta opettaja auttaa sinua! Saat uuden heittovuoron.

Purentakiskosi yllättäen onnistuu! Mene yksi askel eteenpäin.

Käyt katsomassa sovitusta potilaalle ja työsi istuu täydellisesti, saat uuden heittovuoron!

Joudut jonottamaan harjoitustyöläskeitä pitkään, palaa yksi askel taaksepäin.

Toinen vuosi alkaa! Luokkakaverisi antaa sinulle hyvän vinkin, mene yksi askel eteenpäin.



Materiaali on loppunut, joudut odottamaan toimitusta yhden heittovuoron ajan.

Saat kaikki harjoitustyöt valmiiksi ennen kesää! Etene kaksi askelta.

Kolmas vuosi alkaa! Aloitat haastavalla implanttityöllä ja se onnistuu yli odotusten! Saat uuden heittovuoron.

Imuri imaisi e.max -kruunun. Odota kahden heittovuoron ajan.



Opettajat ovat kahvitunnilla ja heillä on levyraati! Joudut odottamaan yhden heittovuoron ajan.

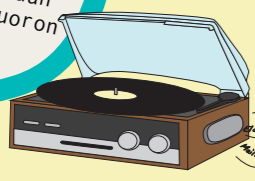

Joku on vienyt pöydältäsi torchin, joudut etsimään sitä yhden heittovuoron ajan.

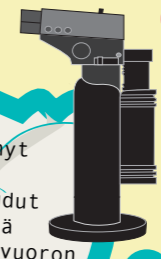

Uuni hajosi! Ehdit juuri ja juuri saada työsi ulos uunista, mutta muut pelaajat siirtyvät yhden askelen taaksepäin!



DENTAL TECHNICIAN STUDENT



What my friends think I do



What my parents think I do



What people think I do



What dentists think I do

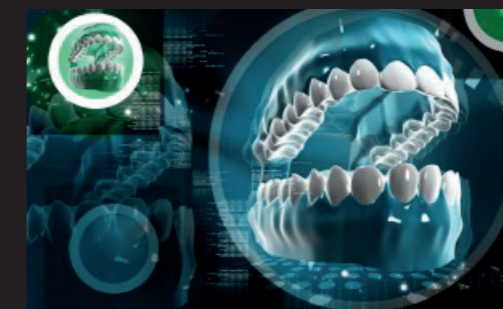

What I think I do



What I'm actually going to do



Hammasteknikkurssi 35 (1983-1987, Aleksis Kiven katu - Herttoniemi)
 Yläriivi: Mikko Poranen, Jouko Varis, Alpo Leppänen
 Keskellä: Kari Nappari, Jorma Sirainen, Matti Orhanen, Kalevi Virpi
 Alarivi: Veli-Matti Heikkilä, Terhi Klint-Pihlajamaa, Vesa Tilles, Teija Ollila, Tiina Kortelainen (os. Kettunen)

Onnea vastavalmistuneille hammasteknikoille!

P.S. Terveisiä kurssimatkalta 29 vuoden takaa Agios Nikolaoksesta,
 30-vuotiskurssimatka parasta aikaa suunnitteilla :)



Satahammas Oy

Hammasteknikkurssi 35

Hammasteknikkurssi 35
MODENT oy

Hammasteknikkurssi 35

HAMMASLABORATORIO K.SALONEN OY

Hammasteknikkurssi 35



vihersuunnittelu
KIVI JA KASVI

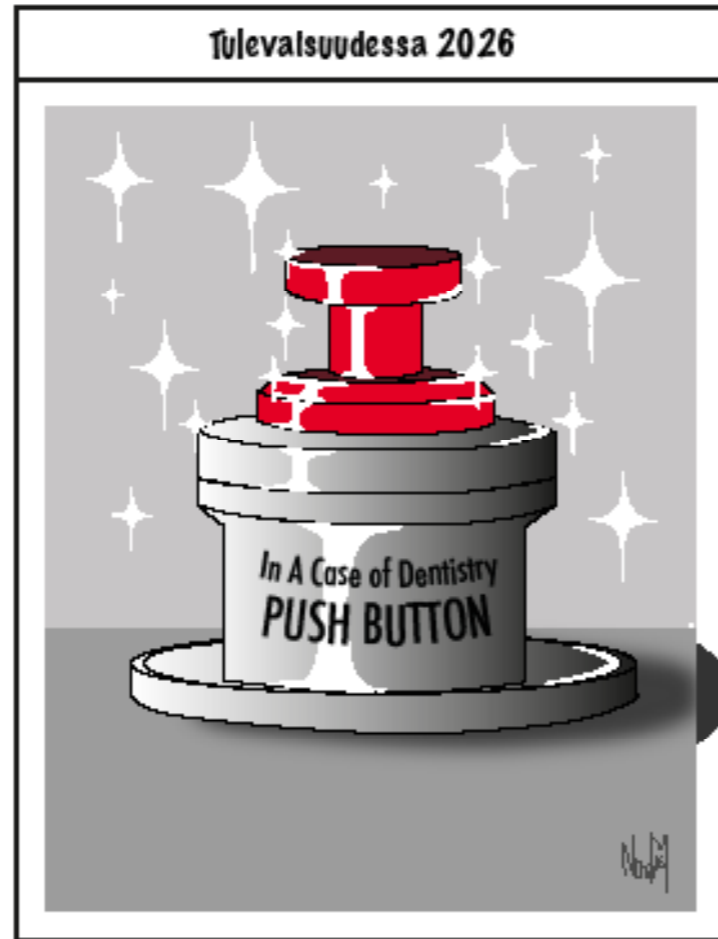

USKO
TAI
ÄLÄ!



FAARAO RAMSES II JA JUMALATON HAMMASSÄRKY

Muinaisessa Egyptissä 1279 eaa. – 1213 eaa. eläneen ja hallinneen Ramses II ajoilta on kirjattua tietoa, kuinka hammassärkyä hoidettiin pureskelemalla pajun kuorta, jota Ramses II määräsi kasvatettavaksi lääkekäyttöön Niilin rannoille. Tutkimuksissa on käynyt ilmi, että Ramses itse kärsi huomattavan kovista hammassäryistä ja suun tulehduksista. Näistä on mahdollisesti saanut alkunsa verenmyrkytys, joka vei suurhallsijan tuonpuoleiseen elämäänsä.



JO MUINAISET EGYPTILÄISET, MEKSIKOLAISET JA ROOMALAISET

Egyptissä korvattiin jo 1500 e.Kr. puuttuvia hampaita liittämällä korvaava hammas kultalangoilla ympäröiviin hampaisiin. Korvaavina hampaina toimivat yleensä virtahevon hampaasta tai norsun syöksyhampaasta veistetyt palaset.

Muinaiset Meksikolaiset heimot korvasivat myös puuttuvia hampaita eläimien, erityisesti susien hampailla. Vaikka kiinnitystekniikka ei ole tiedossa, hampaat luultavimmin liitettiin kiinnittämällä eläimen hammas hammaskuoppaan pihkalla.

Roomalaisten lainsäädännössä kiinnitettiin huomiota kuolleen kultaproteesien omistussuhteisiin. Myös pilkkarunot proteeseista tunnettiin. Hammasmateriaalina on ollut norsunluu ja virtahevon torahampaan pintakerros.

Etruskit liittivät ihmisen ja eläimen hampaita yhteen metallilangoilla jo n. 700 e.Kr. Kiinnitystapa säilyi standardina Euroopassa vuosisatojen ajan.



Laaja tuote- ja palvelukokonaisuus hammaslaboratoriosi tarpeisiin

Tarjoamme laboratoriollesi eväät parhaaseen yhteistyöhön asiakkaittesi kanssa. Toimiva ja tehokas hammaslaboratorio mahdollistaa myös parhaan mahdollisen tuoton.

Jotta sinä voisit keskittyä tehokkaasti omaan työhösi, saat meiltä

- kattavan valikoiman korkeatasoisia tarvikkeita ja laitteistoja
- asiantuntevan myyntipalvelun, tuotetuen ja koulutuspalvelun
- täsmälliset toimitukset

Kattavan valikoiman lisäksi tarjoamme laboratoriollesi myös

- nopean ja helpon verkkokaupan – kauppa.hammasvaline.fi
- OIVA-materiaalihallintajärjestelmän
- koko maan kattavan huolto- ja varaosapalvelun

Hammaslaboratoriomyynti
010 588 6400

HAMMASVÄLINE

PL15, 02101 Espoo | kauppa.hammasvaline.fi | www.hammasvaline.fi

USKO
TAI
ÄLÄ!



JAPANI JA OHAGURO - MUSTATUT HAMPAAT

Ohaguro oli Japanissa harjoitettu tapa mustata hampaat maalamalla. Tapaa tavataan myös Etelä-Kiinassa ja Tyynenmeren saarilla, mutta tunnetuin on tämä japanilainen perinne, joka alkoi saarivaltion historian hämärästä ja saavutti suosion Heian-kaudelta (794-1185) ja jatkui aina Meiji-kaudelle (1868-1912) asti.

Tapaa käyttivät naimisissa olevat naiset, yli 18-vuotiaat tytöt sekä geishat ja prostituoidut, mutta myös jotkut samurait, jotka mustasivat hampaansa osoittaakseen kunnioitusta herralleen.

Tarkalleen ei tiedetä, miksi tapaa alettiin käyttää, mutta perinteen mukaan

sen uskottiin ehkäisevän reikiintymistä ja hampaiden mätänemistä. Lisäksi kauneusihanteen mukaan valkaistut kasvot saivat hampaat näyttämään keltaisemmilta, joten mustatut hampaat peittivät keltaisuuden. Mustien hampaiden koettiin olevan myös kauniit ja imartelevan kainoa, ihanteenmukaista hymyä.

Vanhimmat käyttökelpoiset kokoproteesit valmistettiin Japanissa Ganjyojitemppelin papittarelle Nakaoka Teille 1500-luvun alkupuolella. Nämä puusta valmistetut proteesit kiinnittyivät suuhun nykyproteesien tapaan imulla.



Hammaslaboratorio Markku Selin

Toivon intoa ja menestystä valmistuville tekniikoille!

Valmistuville onnittelut

EHT Matti Tapio Oy

Hammastekninen Laboratorio

Nurmi & Tamminen

PADASHAMMAS

ONNEA JA MENESTYSTÄ VALMISTUVILLE

**EHT PAULA MERTSALMI
PADASJOKI**

**PEKUDENT OY
VAASA**

Petteri Heliste
Kotkasta onnittelee valmistuneita!

ORAL

Elämä hymyilee

Kokonaisvaltaista hammashoitoa helposti ja nopeasti.

Hammasteknisiin töihin paras laatu, osaaminen ja palvelu.

Oral Hammaslaboratorio
010 400 3550 • hammaslaboratorio@oral.fi

Varaa aikasi oral.fi
tai numerosta 010 400 3400



Katso lähin palvelupisteesi **oral.fi**

Puhelun hinta 010-alkuisiin numeroihin: matkapuhelinliittymistä 0,0835 €/puh. + 0,1717 €/min. ja lankapuhelimesta 0,0835 €/puh. + 0,06 €/min.

Asiantuntijasi kuuloasioissa:

FinFonic

Klemetinkatu 21, 65100 Vaasa
Puh. (06) 356 3300

info@finfonic.fi
www.finfonic.fi

Yksilölliset kuulonsuojaimet • kuulokojeet • kuulon apuvälineet

Hammaslaboratorio Marident Oy

keskustanerikoishammasteknikot.fi



Ossi Vallemaa
Erikoishammasteknikko
050 5533 050
SOITA JA VARAA AIKA
010 2715 100

Helsinki: Etelä-Haaga ja Hakaniemi
Nummea • Karkkila • Riihimäki • Janakkala • Hausjärvi

MYRRINHAMMAS
HAMMASLABORATORIO

Onnittelut valmistumisen johdosta!
Toivottaa Myyrinhammas!



USKO
TAI
ÄLÄ!

AZTEEKIT JA MAYAT

Muinaiset Azteekit ja Mayat koristelivat rik-
kaiden ja eliitin hampaita upottamalla
arvokiviä hampaiden fasadipinnoille. Eriväriset kivet
aseteltiin porattuihin reikiin ja ne kertoivat kantajan-
sa arvon sekä statuksen.

600-luvulla j.Kr. Mayat onnistuivat pysyvästi liittä-
mään puuttuvien hampaiden tilalle hampaan muo-
toon hiottuja kiviä sekä korallin ja luun paloja.



Hei! Miten hammaslääkärit
saa suuhun sellaiset immediaatti-
proteesit, joissa on iso allemeno?



Etuhammas

Helpompi hymyillä.

Hepokuja 6 C 34, 1200 Vantaa
Puh. 09 8769321
www.etuhammas.fi

SIBI-HAMMAS OY

Siltakatu 8, 05900 Hyvinkää
019 450354

HAMMASSTUDIO

Lahti

Hammasstudio onnittelee valmistuneita!

TIMANTTIHAMMAS

*onnittelee
vastavalmistuneita!*



Erikoishammasteknikko
Sakari Lepojärvi

Keskuspuistonkatu 6-8, 94100 Kemi
(Merihovin kiinteistö, katutaso)
Puh. 016 254 600 • www.ehtsakarilepojarvi.fi

HAMMASLABORATORIO
PR-HAMMAS
EHT PIRKKO ROMPPANEN

SAR-MACHINE OY



**Haluamme tarjota tuleville
hammasteknikoille maahantuomiamme
huippukoneita, työkaluja ja tarvikkeita.**

hammaspojat

Rovokatu 6 • 96100 ROVANIEMI • Puh. 016-311 655
email: hammaspojat@hammaspojat.com • www.hammaspojat.com

Alanne
hammaslaboratoriot

Onnittelut!

HAMMASLABORATORIO
SALONEN & KUMPULAINEN Oy

Postikatu 8 A 4.krs. (Apteekintalo)
04400 Järvenpää. Puh. 09-291 9200
www.hammaslaboratorio.fi
Y-tunnus 2606544-3

Hammaslaboratorio

T. Kariluoto

TEHTY SUOMESSA MADE IN FINLAND

RoDent

Hammaslaboratorio RoDent Oy
www.rodent.fi

KAUHUTARINA

VIIMEINEN SAMMUTTAA VALOT

Hammasteknikkokoulu oli osoit- tautunut rankaksi kokemukseksi Opiskelijalle. Lukujärjestys oli täyttynyt teorianunneista, ainekursseista ja harjoitustöistä ja lisäksi piti myös pysyä potilastöiden deadlinessa. Kirjoitustöitä oli jo jäänyt Opiskelijalle rästiin ja ruotsin opettajallekin oli vielä palautettava essee, kuten parille muulle opettajalle. Hauskaakin opiskeluaika tietysti oli, huumori ja vitsit kukoistivat oppilaiden jokapäiväisessä laboratoriotyöskentelyssä.

Kaiken muun lisäksi opiskelijoiden velvollisuuksiin kuului myös laboratorioden siivous. Jokaviikkoinen roskasäkkien vieminen kellariin oli raskasta, vaikka ne kuljetettiin kärryillä. Oli kuljettava monen oven läpi ennen kuin päästiin roskapuristimen luo. Roskapuristin oli vaikuttava näky. Suuri kaukalo oli rekan lavan kokoinen, korokkeelta tiputettiin mustat jätesäkit yli metrin matkalta alas. Säkit repeilivät ja kipsimallit, roska ja pöly sinkoilivat ympäriinsä. Ja silloin kun puristin laitettiin päälle, ilman täytti humina sekä tasainen hurina ja voi kuulla kuinka massa roskapuristimen sisällä ruusentui kasaan, hitaasti. Oppilaat kurkistelivat puristimien laitojen yli ja vitsailivat, että tänne he piilottaisivat ruumiin, jos tulisi sellainen tilanne eteen. Joskus roskasäkkejä täytyi viedä useamman kerran viikossa, kun ne tuntuivat täyttyvän jopa yön aikana. Toisinaan joku oppilas saattoi lopettaa koulun aivan yllättäen. He saattoivat kadota ilman mitään ilmoitusta. Luokatovereille ainut jälki kanssaopiskelijasta oli tämän paikalle jääneet tavarat tai lyhyt hyvästelyviesti, jos sitäkään. Heistä ei kuitenkaan enää koskaan kuultu.

Opiskelija havahtui työpöytänsä äärestä. Kipsimallien hampaiden jäljet olivat painautuneet hänen käsivar-

teensa. Hän oli nukahtanut. Hän pyyhki tomua pois vaatteiltaan. Luokka oli pimeä, vain hänen työpöytänsä lamppu loisti kelmää valkoista valoa. Kukaan ei ollut kai huomannut, että hän oli ollut luokassa, kun muut olivat lähteneet. Oli syystalvi ja ulkona oli pimeää, joten sisälläkin oli. Hän katsoi kelloaan mieteliäänä, kello oli hiukan yli viisi iltapäivällä. Hänet oli ohohdettu sisälle! Hänen olisi pitänyt lähteä ennen neljää, koska silloin luokat lukittiin ja kaikki valot ja laitteet suljettiin. Näin keskiviikkoisin koko rakennus suljettiin puoli kuuden aikaan. Luokan ovea ei ollut suljettu, vaikka hänet olikin ohohdettu sinne.

"Klonk Klonk Klonk..!", kuului käytävältä. Ääni muistutti Opiskelijasta kauhuleffojen kirvesmurhaajan hitaita, mutta määrätietoisia iskuja, joilla peloteltiin katsojaa ja vaistomaisesti hän värähti. Opiskelijaa ei kuitenkaan pelottanut, sillä hän tiesi, että kyse oli jostakin keskuspolynimurin äänestä, joka kuului kun imurit oli sammutettu. Joku oli niin sanonut, mutta hän ei muistanut enää kuka. "Klonk Klonk Klonk!", taas metallinen kumea ääni soi hiljaisuudessa, aivan kuin joku olisi hakannut metallista seinää. Joskus kun ennen kotiinlähtöä seisoi tyhjällä käytävällä, jonka varrella laboratoriot olivat, tuntui siltä kuin ääni olisi tullut sen toisesta päästä. Käytävän päässä vasemmalla, kulman takana, oli hissi ja pimeä porraskäytävä. Porraskäytävään ei saanut missään nimessä mennä, koska se laukaisi hälytyksen. Hissi oli myös kummallinen, siinä oli lukko ulkopuolella. Joskus joku oli astunut siitä ulos hirveällä kiireellä ja Opettaja oli syöksynyt lukitsemaan hissini.

Opiskelija oli tarttumaisillaan laukunsa hihnaan lähteäkseen, kun

hän näki silmäkulmastaan jonkin tumman vilahtavan luokan oven luona. Hän kääntyi ja katsoi luokan ovea siristellen pimeyteen. Ovella ei ollut ketään. Oliko joku muu jäänyt myös koululle vai oliko vahtimestari nähnyt valon? Opiskelija jätti laukkunsa ja käveli ovelelle. Varovasti hän kurkisti käytävälle. Käytävä tuntui pimeämmältä kuin laboratorioluokka, koska siellä ei ollut ikkunoita, joista vähä ulkona oleva valo olisi päässyt sisään. Viileä ilma- virta sai Opiskelijan värähtämään, käytävä tuntui normaalia viileämmältä.

Käytävän päästä kuului vaimeaa narinaa, sieltä missä hissi ja oven takana oleva portaikko olivat. Hän ei nähnyt sinne, koska se oli kulman takana. Hän lähti kävelemään pitkää käytävää pitkin, pois ulko-ovelta, pois luokasta, jossa paloi työpöydän valaisin, ainoa valonlähde tässä siivessä. Hän pysähtyi empien keskelle käytävää. Ehkä hänen pitäisi palata takaisin luokkaan, ottaa tavaransa, sulkea lamppu ja lähteä.

Tuas narahti. Hän kääntyi takaisin kohti hissiä ja portaikkoa. Kielletyn portaikon ovi oli auki ja liikkui hieman ilmavirrassa. Jäätävä ilma huokui portaikosta. Alaspäin menevällä portaalla oli jotakin. Hän avasi varovasti raollaan olevan portaikon oven ja meni lähemmäs. Portailla makasi yksi vitriinien pääkalloista. Se vaivasi Opiskelijaa. Mitä tämä täällä teki?

Jokin muukin oli omituista. Opiskelija säpsähti, kun hän tajusi. Hän ei ollut enää kuullut niitä kammottavia kolahduksia. Käytävällä oli ollut täysin hiljaista. Kylmät väreet nousivat niskaan, ihan kuin joku olisi katsellut häntä. Käytävän ovi iskeytyi kiinni. Jotakin tummaa seisoi lasiovien edessä muutaman portaan

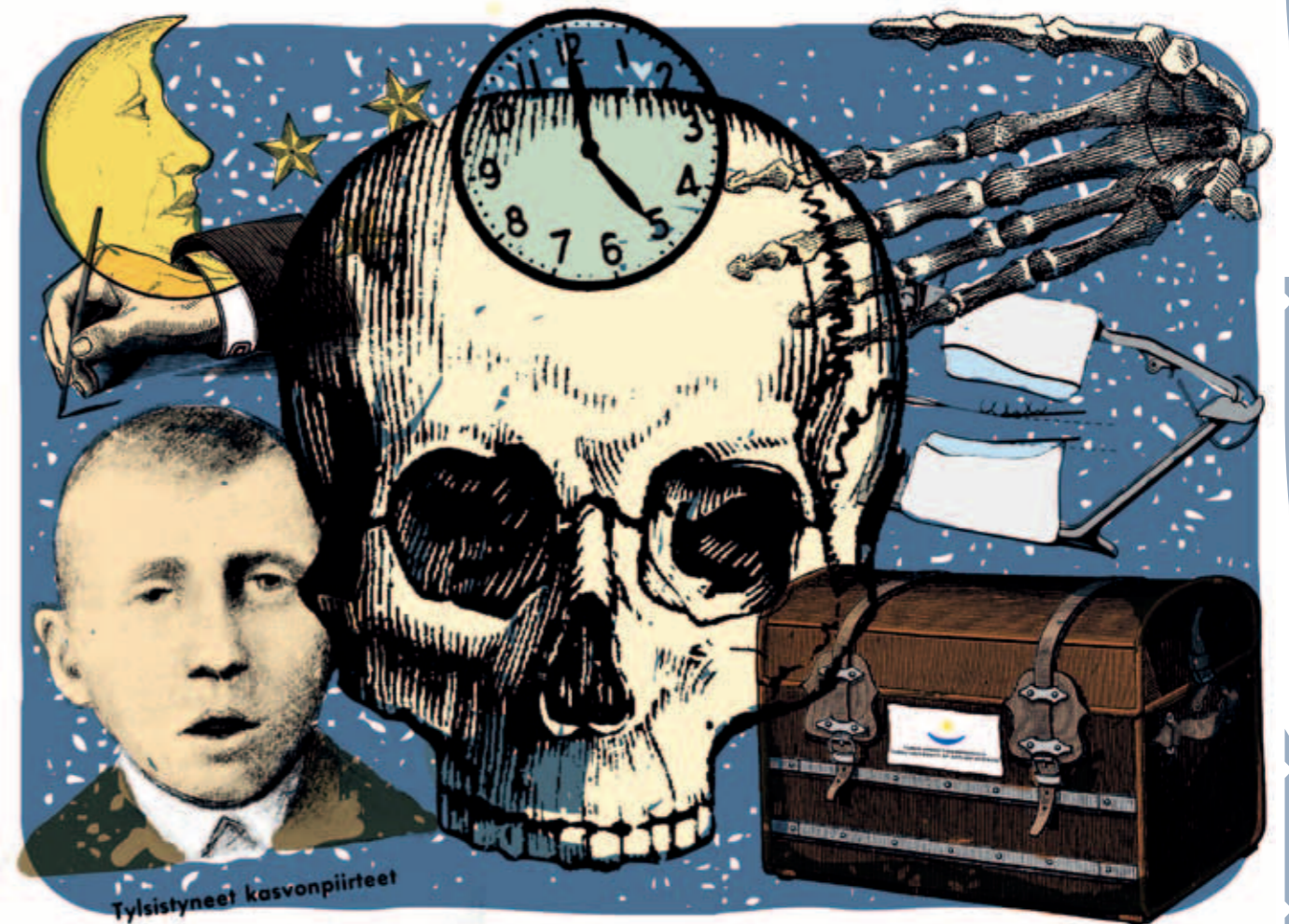

Tylsistyneet kasvopiirteet

hän yläpuolellaan. Ennen kuin hän ehti sanoa mitään, olento hyökkäsi häntä kohti silmät kiiluen.

Opiskelija yritti paeta teräviä kynsiä, jotka kiskoivat häntä alas portaita. Olennot kiiluvat silmät loistivat kylmää valoa kuin tähdet mustalla yötaivaalla riemastuneena tulevasta ateriastaan. Opiskelija huusi tuskasta, kun olennon terävät kynnet upposivat hänen lihaansa. Hän sai potkaistua olentoa niin, että se irrotti otteensa. Opiskelija ryömi verestä liukkaita portaita ylös. Hän näki käytävältä loistavan pienen valon. Vahtimestari oli kuullut hänen huutonsa.

Opiskelija onnistui ryömimään ylimmälle portaalle, vaikka hänen jalkansa eivät enää kantaneet. Hän huu-

si: "Apua, olen täällä, luoja kiitos kuulitte minut!" Silloin hän tajusi, että valo tuli hänen luokastaan, jossa paloi yksinäinen työvalo. Hän oli nähnyt vain sen heijastuksen käytävän kiiltävällä lattialla. Opiskelija kuuli lähestyvän olennon raskaan hengityksen. Hän kuuli, kuinka sen turkissa oleva pöly ropisi lattialle hänen takanaan. Olennon karva oli harmaan pölyn peitossa, Opiskelija tunsikin kipsipölyn nenässään. Olento ulvahti hänen takanaan ja hyppäsi. Opiskelija huusi, mutta kukaan ei ollut kuulemassa.

Eräänä joulukuisena yönä hammastekniikan Lehtori astui taemas katselamaan hitsausjälkeä suuressa metallisessa arkussa, johon hän oli hitsannut uusia metallitukia. Hän huokaisi syvään. Jälki ei ollut kaunista, mutta se kes-

täisi. Hän oli pakannut nyt kaiken, mikä lähtisi. Hammastekniikan opettamisen piina siirtyisi muille. Enää ei tarvitsi käynnistää jätepuristinta tai kehottaa oppilaita viemään täysiä roskiksia. Vuosikymmenien historia siirtyisi nyt muiden vaivaksi. Lehtori liimasi osoitetarran laatikon kylkeen. Muuttomiehet tulivat, lastasivat metallisen arkun kuorma-autoon ja sitoivat arkun kiinni. Haitariovi vedettiin kiinni rämisten.

Arkku tärisi auton lähtiessä ajamaan hiekoitettuja teitä pitkin. Kuunsäde kulki arkun pintaa pitkin valaisten valkoisen osoitelapun: Turun Ammattikorkeakoulu, Hammastekniikka. Hiljaisuuden rikkoi vain auton hurina, renkaiden rahina hiekkatiellä ja... "Klonk... Klonk... Klonk!" ■

VITSEJÄ HAMPAISTA

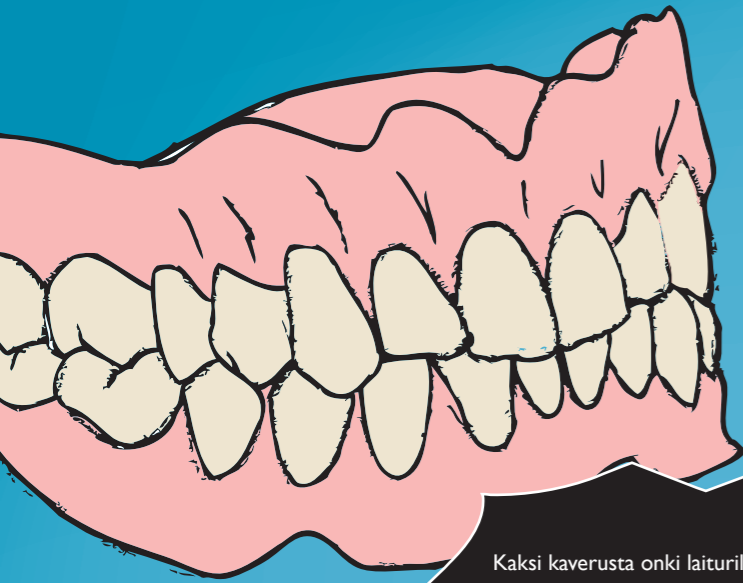

"Sen suu napsaa, jonka jalka kapsaa."
Mitä tämä vanhan kansan arvoitus tarkoittaa?

- Tarkoittaa ihmistä jolla on huono hammasproteesin lisäksi myös huono jalkaproteesi.

Kaksi kaverusta onki laiturilla. Kävi niin ikävästi, että toinen pudotti tekohampaansa veteen. Kaveri ehdottaa:
- Ongitaan ne ylös!
- Joo! Pane syötiksi halpaa makkaraa! Siitä ne tykkää.

- Miten mummon saa nuorennettua?

- Laittaa tekohampaisiin hammasraudat.

Miksi autossasi ei ole nopeusmittaria?

- Ei sitä tarvitse. 50 kilometrin tuntivauhdissa tärisee ratti. 70 kilometrin tuntivauhdissa ovi ja 90 kilometrin tuntivauhdissa tekohampaat.

- Mikä on ilkeyden huippu?

- Varastaa mummolta tekohampaat ja tuoda tuliaiseksi porkkanoita.

- Missä voi tavata maailman lyhyimmän hammaslääkärin?

- Paikan päällä.

- Miksi hampaisiin asennetaan siltoja?

- Hammaspeikot eivät osaa uida.

- Mistä tuntee maailman lyhyimmän naisen?

- Sillä on rako hampaiden välissä

- Miksi hullut käyvät erikoishammasteknikolla?
- Teettämässä viisaudenhammasproteeseja.

Uskomuksia ja sanontoja hampaista

Lapsesta tuli aikuisena köyhä ja kipeä jos hänen hampaansa kasvoivat ristiin. Mutta jos hampaat olivat leveät ja suuret hän sai elää ikänsä rikkaudessa.

Lapsesta tulee tavallista viisaampi, jos se syntyy hammas suussa. -Uskomus Nurmeksesta

"Hyvät on hampaat, ku purroo ku surma ruumii luita Asikkala kellotapulissa."

"Hampaat o ko puut huolimattoma liiterissa."

"Hampaiden irtoaminen ja avioliitto pilaavat naisen kauneuden." -Afrikkalainen sananlasku

"Nukkuvalla leijonalla on hampaat." - Afrikkalainen sananlasku

"Kuin heiluva hammas ja horjuva jalka on ystävä, joka hädässä pettää." -Raamatullinen sananlasku



"TODELLINEN YSTÄVÄ ON SELLAISEN, JOKA EI SUUTU, VAIKKA VANHAINKODISSA VAHINGOSSA LAINAANKIN HÄNEN TEKOHAMPAITAAN."

"NYT ON MULLA OMAT HAMPAAT!
TÄHÄNASTISET OL' LUOJALTA LAINATUT."

SANOI PROTEESINSA MAKSANUT
SEPPO HYYRYLÄINEN, s.1942

SELLAINEN ON YSTÄVÄ TODELLINEN, JONKA KANSSA VOIT OLLA ONNELLINEN, KUN LASKETAAN YHDESSÄ UNILAMPAITA JA LAINAILLAAN TOISILLEN TEKOHAMPAITA.

Idiomeja hampaista

Idiomi (kreik. idiōma 'luonteenomainen ilmaisu') on ilmaus, jonka alkuperäismerkitys on monissa tapauksissa metaforisen eli vertauskuvallisen käytön kautta sumentunut ja jolle erityisesti on muotoutunut uusi itsenäinen merkitys.

Ajan hammas, hammasta purren, hampaat iveressä, hampaat kalisevat, hampaat lyövät loukkua, hampaisiin asti aseistautunut, harvassa kuin kanan hampaat, hioa hampaitaan, ilman sarvia ja hampaita, itku ja hammasten kiristys, joutua jonkun hampaisiin, kahvihammasta pakottaa, kiristellä hampaitaan, kynsin hampain, näyttää hampaitaan, olla hampaankolossa, olla jonkun hampaissa, ottaa hampaisiinsa, panna hampaankoloon, panna hampaat naulaan, pitkin hampain, purra hammasta, purra hampaat yhteen



USKO
TAI
ÄLÄ!



KÖYHILTÄ RIKKAILLE - RANSKAN HAMMASKAAPPAUKSET

1 700- ja 1800-luvuilla Ranskassa kansan suusta vietiin leivän lisäksi myös hampaat. Maan rikkaat ja vaikutusvaltaiset mädättivät omat purukalustonsa sokerilla ja huonoilla elämäntavoilla, jonka seurauksena ne tipahtelivat pois. "Apuun" raahattiin köyhiä, jotka parhaassa tapauksessa saattoivat myydä hampaansa pilkkahintaan eliitille, tai ne yksinkertaisesti vain revittiin väkisin suusta ja tungettiin odottavan rikkaan leukaan. Tällä tavoin myös erilaiset taudit, kuten kuppa ja tippuri pääsivät leviämään väestössä.



USKO
TAI
ÄLÄ!



WATERLOO - HAMPAAT

Näimen alkuperä juontaa Waterloon taistelun 1815, jossa kuoli lähes 50.000 sotilasta. Taistelun päätyttyä kentällä maanneiden sotilaiden suusta käytiin repimässä kaikki ehjät hampaat pois. Hampaat rahdattiin tynnyreittäin Englantiin, jossa niistä valmistettiin proteeseja postimynttiin. Koska hampaita oli runsaasti saatavilla, voitiin valmistaa myös alemman hintatason hammasproteeseja. Näin myös keskituloisilla oli lopultakin varaa tekohampaisiin. Koska postimyyntistä tilattavat hampaat eivät luonnollisestikaan istu suussa hyvin, viittaa sana *Waterloo-hampaat* nykyisin huonosti istuviin ja rumiin tekohampaisiin.



**Hammaslaboratorio
DenLab Oy**
Jyväskylä
040 5967901



**Hammaslaboratorio
KIRSIDENT OY**

Kirsi Raunio
Hammaslaboratorio Kirsident Oy
PL 340
60101 Seinäjoki
050 3030871

ULLA PAKARINEN

VAASAN HAMMAS OY
(06) 3179900

Onnea valmistuville!

**Erikoishammasteknikko
Jorma Alatalo**
Lohja — Tammissaari

VIDENT OY

*Vident oy Espoosta onnittelee
uusien hammasteknikkoita.*

Kosken Kruunu
HAMMASLABORATORIO

Siltojen polttamista jo vuodesta 2012

Hammaslaboratorio
Duodens
Oy

EHT TAPANI MERINEN
HAMMASPAJA OY
HÄMEENKATU 14
11100 RIIHIMÄKI

HAMMASSEKTORI
Kuopio

HAMMASLABORATORIO
DeCo
Oy
Eteläranta 2, Pori
(02) 641 5959, (02) 633 5959

Hammaslaboratorio
HAMMASLINJA OY



HAMMASPROTEESIT KUNTOON!
Erikoishammasteknikko
Jyrki Saarimaa

(09) 753 11 56

Unikkotie 5 A, Tikkurila, Vantaa
katutasossa, esteetön sisäänkäynti
www.jyrkisaarimaa.fi

HAMMASLABORATORIO TAPIO HYYTINEN

Keskuskatu 10-12, 42100 Jämsä

Suomen
Keinojuuriklinikka

OPINNÄYTETYÖT

OPINTOIHIMME KUULUI MYÖS KIRJALLINEN OPINNÄYTETYÖ. OPINNÄYTETYÖSSÄ PUREUDUTAAN JOHONKIN AJANKOHTAISEEN HAMMASTEKNIIKAN ALAN ONGELMAAN JA TARKOITUKSENA ON TUOTTAA UUTTA, TUTKITTUA TIETOA ALALLE.

OPINNÄYTETYÖMME OVAT VAPAASTI LUETTAVISSA THESEUS - VERKKOKIRJASTOSSA, JOHON ON KOOTTU KAIKKIEN AMMATTIKORKEAKOULUJEN OPINNÄYTETYÖT JA JULKAISUT

WWW.THESEUS.FI

KÄYTTÄ ESIM. HAKUSANAA HAMMASTEKNIikka

LUOKASSAMME SYNTYIVÄT SEURAAVAT OPINNÄYTETYÖT:

Miika Kähäri ja Antti Lager

3D-tulostetun med610 biomateriaalin soveltuvuus parentakiskomateriaaliksi

Heli Knuutila, Olli Rissanen ja Sonja Wallin

Irrotettavan hammasproteesin huoltotuotekokonaisuus

Maiju Iltanen, Ninni Rönkkö ja Liisi Salminen

Hammasproteesien puhdistusmenetelmät - Kliininen mikrobitesti

Quienes Diabolus, Albert von Fuchenmann, Rommy Koboltti

3D-tulostettujen pelimerkkien ja painotettujen noppien valmistus ja testaus

Tilaustyö Hammas-Vilunki Oy:lle

Sari Moilanen, Jani Sadinmaa, Essi Sainio ja Hanna Tiihonen

Fyysiset ja fysikaaliset kuormitustekijät hammasteknikon työssä

Inka Huusko, Kimmo Loppukaarre, Katri Nieminen ja Mari Nisula

3D-tulostettujen rankojen istuvuus

Jani Kyttä, Outi Länne

Keraamisen kruunun peittävyys värjäytyneen pilarin päällä
Värimääritys keramian ja pilariväriin yhteisvaikutuksesta

Niina Markkanen, Elisa Määttä ja Henna Tarkiainen

Hammasteknikon kojeet ja laitteet
Hammastekniikan laitteiden museointi ja kirjan toteutus

Vikke Häkkinen, Eini Joki ja Elina Kaksonen

Laboratoriovalmisteiset komposiittikruunut ja -pilarit vertailussa

Tilaustyö Stick Tech Oy:lle



IMPLADENT OY
Helsinki

*- Hammaslaboratorio
Impladent oy onnittelee
viimeisiä Helsingistä
valimistuvia teknikoita -*

**“BECAUSE IT
WORKS”**
THE WORLD'S MOST USED ALL-CERAMIC SYSTEM

IPS **e.max**® ivoclar vivadent
passion vision innovation

HARRIN HAMMAS
Suonenjoki

Harrin Hammas Suonenjoelta onnittelee!

Hammaslaboratorio

Timo Kyllönen

Kainuuntie 88, 88900 KUHMO
Puh. 08 652 0020, 0500 191 512

DT&SHOP GERMANY – Service on the Spot

DT&SHOP GmbH is an international group of companies that is specialised in products and services for dental laboratories. At DT&SHOP you benefit from a wide-ranging dedicated service and quality made in Germany. Dynamic growth and the highest customer satisfaction is our pledge and motto.

Everything for your Laboratory

We guarantee the most comprehensive range of products in the dental industry with more than 50,000 items, 96 % availability ex stock and short delivery times – order until 5 pm and the goods will be shipped the same day.

Online Shop

Discover current promotions, 360° views and much more. Order round the clock – in our modern online shop at www.dt-shop.com.

More than 10,000 Spare Parts

Positive identification of spare parts by high-resolution pictures and detailed exploded drawings of more than 50 leading manufacturers.

FINO – the Fine Difference

Exclusive at DT&SHOP: premium quality at excellent prices – more than 4,000 products also in the field of CAD/CAM.

WWW.DT-SHOP.COM



KUMMUN HAMMAS

Outokumpu

HAMMASLABORATORIO HAMMASTEKNO

Helsinki

HAMMASLABORATORIO HAMTEK OY

Helsinki

EHT HEIDI KOSKELA

Yrjö Ravio

TEKNODENT OY

Helsinki

- Teknodent Oy Onnittelee Jania ja muita -

HAMMASLABORATORIO RAJANHAMMAS OY

Tornio

Onnea uusille hammasteknikoille!

Erikoishammasteknikko
Heli Kivioja
Aleksanterinkatu 3, Lahti
p: 044-7882088

Varkauden Hammas Oy

onnittelee valmistuvia hammasteknikoita!

HAMMASLABORATORIO VESA KUUSIRATI

Haapavesi

HAMMASLABORATORIO TARKAN HAMMAS

Seinäjoki

EHT Jarmo Korpela

Onnittelee vastavalmistuneita ja

toivottaa Karille ja Hempalle antoisia eläkepäiviä

Hammastlaboratorio Tilles Ky

AB SUNDQVIST PETER OY

Helsinki

HAMMASPEKKA OY

Lundinkatu 10 B44, 06100 PORVOO

Onnittelut uusille hammasteknikoille
ja tsemppiä työssänne!

ONNEA VALMISTUNEILLE!

EHT JUHA TARVAINEN
TAPIOLA

Onnea!

toivottaa

EXTRACON OY

Tervetuloa työelämään,
onnea valmistumisen johdosta.

ERIKOISHAMMASTEKNIKKO JUSSI HUTTUNEN
**HAMMASLABORATORIO
JUSSIN HAMMAS OY**

P.S. rangat valmistetaan perinteisesti valamalla

 **HAMMASLABORATORIO
JOEN HAMMAS OY**
Kauppakatu 27 b A 35, 80100 JOENSUU
Puh. (013) 224 666

EHT Väinö Alapelto

Onnittelee valmistuvia
teknikoita

**KUUSAMON
HAMMAS
TIIMI**

EHT HANNU NUUTILA
Huittinen

EHT Hannu Nuutila onnittelee!



SAKKA-ALLAS

Haiseva allas...
Onneton sielu tyhjää
Lieju päälläni

KRUUNU

Särö työssäni...
Hermot riekaleina on
Kiroilen lujaa

VALU

Valu onnistui...
Myhäilen iloisena
Juhlahumua

HEIMO

Heimo kahvilla...
Katastrofin ainekset
Miten edetä?..

OPINNÄYTETYÖ

Piikki lihassa...
Vituttua ankarasti
opinnäytetyö

USKO
TAI
ÄLÄ!



SELKÄPIITÄ KARMIVAA

Kun tapahtuu jotain karmaisevaa, kylmät väreet kulkevat selkäpiitä pitkin. Selvää on, että selkäpiillä tarkoitetaan selkärankaa, mutta mitä pii tarkoittaa?

Pii on vanha hampaan nimitys, joka on jäänyt yhdysosaksi selkäpii-sanaan. Selkärangasta koholla olevat selkänikamat muistuttavat hampaita.

Erikoishammasteknikko PETRI HEIKKINEN

EHT

- Proteesit
- Implanttiprotetiikka
- Pohjaukset
- Veteraanien KELA-korvaus
- Korjaukset

Rautatienkatu 10, 90100 Oulu - p. 0400 272 560 - www.veliheikkinen.fi

VUOKSEN HAMMAS KY

LAPPEENTIE 25, 55100 IMATRA
PUH. (05) 433 3444

ERIKOISHAMMASTEKNIKKO
Sinikka Laikkola

Satuhammas Oy

Puhelinajanvaraus
(09) 321 4480

Pitkäsillanranta 15,
HAKANIEMI, katutaso



HAMMASLABORATORIO

Turuntie 4 LH 3, 30100 Forssa
Puh. 0500 639 979



HAMMASTEKNIikka OY
TANDTEKNIK AB
TIMO NIEMINEN
VAASA

Onnittelut valmistuville!

Hammalaboratorio Erkki Melamies

Jäämerentie 14
99600 Sodankylä
p. 016612280



HAMMASLÄÄKÄRIASEMA

Perushammashoito
Kirurgiset toimenpiteet
Hampaiden valkaisu
Hammassuojat

Hymysi
ON MEILLE
tärkeä

Hammasteknikon
palvelut
Meitä saa myös
ilta-aikoja

Keskuskatu 4, Hollola puh.03 780 6057 posti@perladent.fi

HAMMASLABORATORIO JALO HAMMAS KY

Tampere

Onnea valmistuville



VARKAUDEN
TEKARIPAJA OY

Puh. 017- 552 8660



EHT
erikoishammasteknikkoliitto



HAMMASLABORATORIO

SAIMAAN HAMMAS

ERIKOISHAMMASTEKNIKKO
ATTE PENTTINEN

050-5552499, Valtakatu 30 A 13, 2.krs.

Hammalaboratorio
Pahlman & Roininen
Kotka

Hohdokasta
tulevaisuutta valmistuville
hammasteknikoille!

HOHDE HOHDE

ERIKOISHAMMASLÄÄKÄRIKLINIKKA

HAMMASLABORATORIO

www.hammashohde.fi

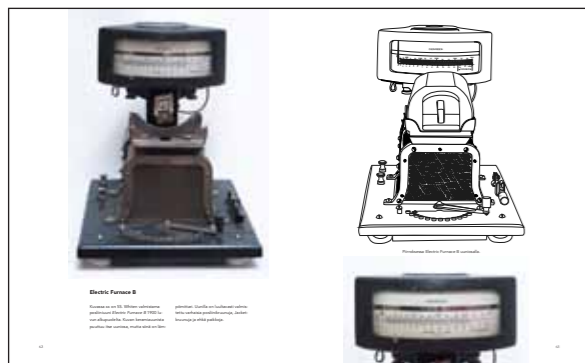

Kirja
**HAMMASTEKNIKON
KOJEET JA LAITTEET**

KATSAUS HAMMASTEKNIIKAN HISTORIAAN

Aina uuden tekniikan tullessa markkinoille, jäävät vanhat laitteet pölyyn-
tymään varastoon. Samalla, vanhan tietotaidon kadotessa, arvokasta am-
matihistoriaa uhkaa unohdus.

Kirja esittelee vanhoja hammasteknisiä laitteita ja kojeita sekä tarkastelee ham-
mastekniikan laitehistoriaa viimeisen sadan vuoden aikana Suomessa.

Kirjaan on koottu yksiin kansiin kattava esittely vanhasta hammasteknisestä lai-
tearsenaalista, josta löytyy koneita jalkaporista vulkanisaattoreihin. Se kuvaa lait-
teiden toimintaperiaatteita, esittelee jo unohtuneita koneita ja kertoo, kuinka ma-
teriaalien kehitys on muokannut myös laitekehitystä.

Kirja on syntynyt opinnäytetyön tuloksena ja sen ovat kirjoittaneet Niina Mark-
kanen, Elisa Määttä ja Henna Tarkiainen.

Lisätietoja antaa ja ennakkotilauksia vastaanottaa
henna.tarkiainen@gmail.com

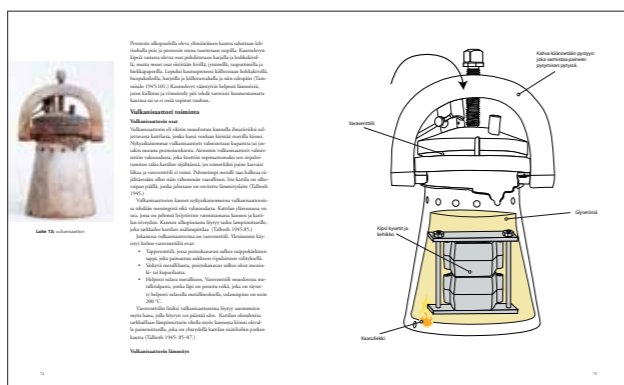
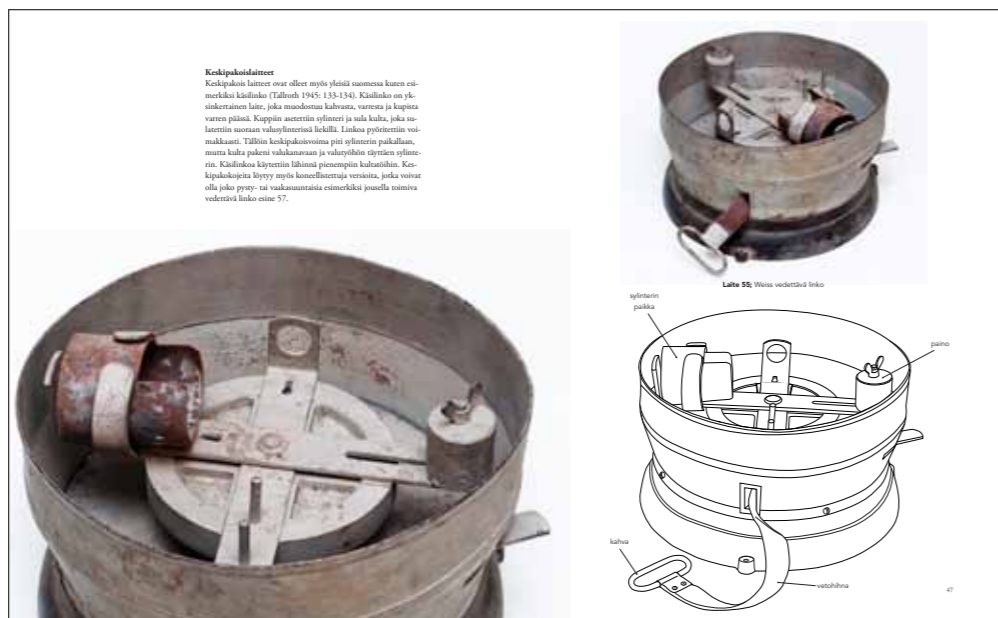

**Laatua ja palvelua
järkevään hintaan.**



MDH Suomi Oy palvelee hammashoidon ammattilaisia
tuottamalla ja valmistamalla kaikkia yleisimpiä
hammasteknisiä töitä.

Ota yhteyttä, niin kerron lisää:
p. 020 735 1711, tero.roine@mdh.fi
Hammaslaboratorio MDH Suomi Oy
Porttikaari 20, 01200 Vantaa | www.mdh.fi



COLTENE



**ERIKOISHAMMASTEKNIKKO
TUULA KOMUJÄRVI**

**AJANVARAUS
PUH. 044 266 0660**

RAUTATIEKATU 15, YLVIESKA
TUKKITIE 4, KANNUS
WWW.EHTKOMUJARVI.FI



*Palokan Hammas Oy
onnittelee
vastavalmistuneita
hammasteknikoita!*

**Onnittelut valmistuville
hammasteknikoille!**

Toivottavat Uudeltamaalta:



Erikoishammasteknikot
Hannu Kainulainen
Päivi Kainulainen



hammasteknikkopalvelu.weebly.com

Hammaslaboratorio
Tixident Oy
Kultarikontie 1-3, 01300 Vantaa
tixident@gmail.com
09-8734304

Erikoishammasteknikko
SATU VIKILÄ

p. 044 9718 119
Isolinnankatu 11, 28100 Pori

**Pori
Dent**
Hammaslaboratorio

**ERIKOISHAMMASTEKNIKKO
VEBA PAINILAINEN**

Sääksmäentie 17-19 A
37600 VALKEAKOSKI

puh. 044 - 33 66 207

myös kotikäynnit Pirkanmaan alueella



KOONNUT: Elisa Määttä

LUOKKAJULKAISUJA VUOSIEN TAKAA

KOKOSIMME VALIKOIMAN LUOKKAJULKAISUJEN KANSIA MENNEILTÄ VUOSILTA,
MUKAAN LUKIEN ENSIMMÄISEN VUOSIKURSSIN (1959-1963) KANSI.
NE ANTAVAT EDUSTAVAN NÄYTTEEN SIITÄ, KUINKA MONIPUOLINEN
LUOKKAJULKAISUJEN YLI VIISIKYMMENTUOTINEN HISTORIA ON OLLUT.



KVALIDENT



Hermannin rantatie 12 A, 00580 Helsinki | 0207 288750

Ceramic

Hammaslaboratorio

Agricolankatu 5 00530 Helsinki

Puh. (09) 753 8714 Fax (09) 726 94950

HAMMASLABORATORIO

PRECIDENT

Hämeentie 70 B, 00550 HELSINKI
Puh. (09) 4540 0010
www.president.fi • info@president.fi



*Hetket biljaiset jälkeesi jäivät
kullaten muistojen kirkkaimmat päivät.*

R a k k a m m e
H e l s i n g i n
H a m m a s t e k n i k k o k o u l u t u s
1 9 5 9 - 2 0 1 6

YSTÄVÄLLISENÄ KUTSUNA ILMOITAMME, ETTÄ MUISTOJUHLA PIDETÄÄN
16.12.2016 CROWNE PLAZA HELSINKI HOTELLISSA KLO 18.
JUHLASSA ON RUOKAILU SEKÄ ESIINTYMÄSSÄ KOOMIKKO *MATTI PATRONEN* JA
SOITTAMASSA *EAST CITY BLUES BAND*. TILAIUUS ON MAKSUTON JA TARKOITETTU
KAIKILLE HAMMASTEKNISEN ALAN TAITAJILLE.

RUOKAA ON TARJOLLA 150:LLE ENSIMMÄISELLE ILMOITTAUTUNEELLE.
LISÄKSI TILAAVA MAHTUU SEISOEN KUUNTELEMAAN TILAIUUTTA
100 HENKILÖÄ. ILMOITTAUTUMINEN ON SITOVA.
PYYDÄMME ILMOITTAUTUMAAN LOMAKKEELLA INTERNETOSIITTEESSA
WWW.HAUTAJAISET.INFO . ILMOITTAUTUMINEN ON AUKI **24.10. – 25.11.**

*Me kuljimme yhteistä taivalta,
noviisin teknikon matkaa.
Sinä saavutit ekstraktion äkin,
minä yksin saan tietäni jatkaa.*

Hän palveli meitä viime hetkeen

MUISTAMAAN KOULUA JÄÄVÄT VANHAT OPPILAAT, OPETTAJAT
JA MUU HENKILÖKUNTA.

Crowne Plaza Helsinki, Mannerheimintie 50, 00260 Helsinki
Tilaisuuteen liittyvät tiedustelut: [heimo.lehtimaki\(at\)metropolia.fi](mailto:heimo.lehtimaki(at)metropolia.fi) tai 040 3346122

HELSINGIN HAMMASTEKNIKKAKOULUTUKSEN MUISTOJUHLAN OHJELMA

Tervetuliaispuhe
Puhe, Ilkka Tuominen
Koomikko Matti Patronen
Ruoka
Bändi East City Blues Band
Puhe, Heimo Lehtimäki
Kahvi/ Vapaa sana
Bändi East City Blues Band

EHT JYRKI SINKKONEN

Loimaa

HAMMASLABORATORIO CERAMIC ARTS

Jyväskylä

HAMMASLABORATORIO SATAMAN HAMMAS OY

Iisalmi

HAMMASTEKNIikka V. VUORISTO OY

Jyväskylä

 **MEHILÄINEN**
HAMMASLABORATORIOT

30 VUODEN VAHVALLA KOKEMUKSELLA

**Suomen suurin
hammaslaboratorio
onnittelee
SINUA, TUORE
HAMMASTEKNIKKO**

www.mehilainenhammaslaboratoriot.fi

HAMMASLABORATORIO HAMIDENT OY

Anne Julin

Itäväylä, Hamina

Puh. (05) 344 7515, 040-538 4807

 **HAMMASLABORATORIO
WANAJAN HAMMAS**

Palokunnankatu 21 A 1, 13100 Hämeenlinna, 040 6671 990,
www.wanajanhammas.fi

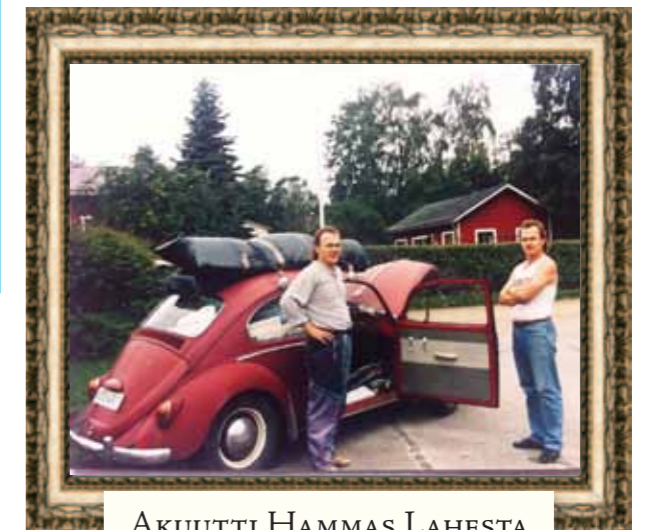

**AKUUTTI HAMMAS LAHESTA
SINCE 1994**

DEADLINE!

**SE 'TUNNE KUN
KIIRE KURISTAA!**

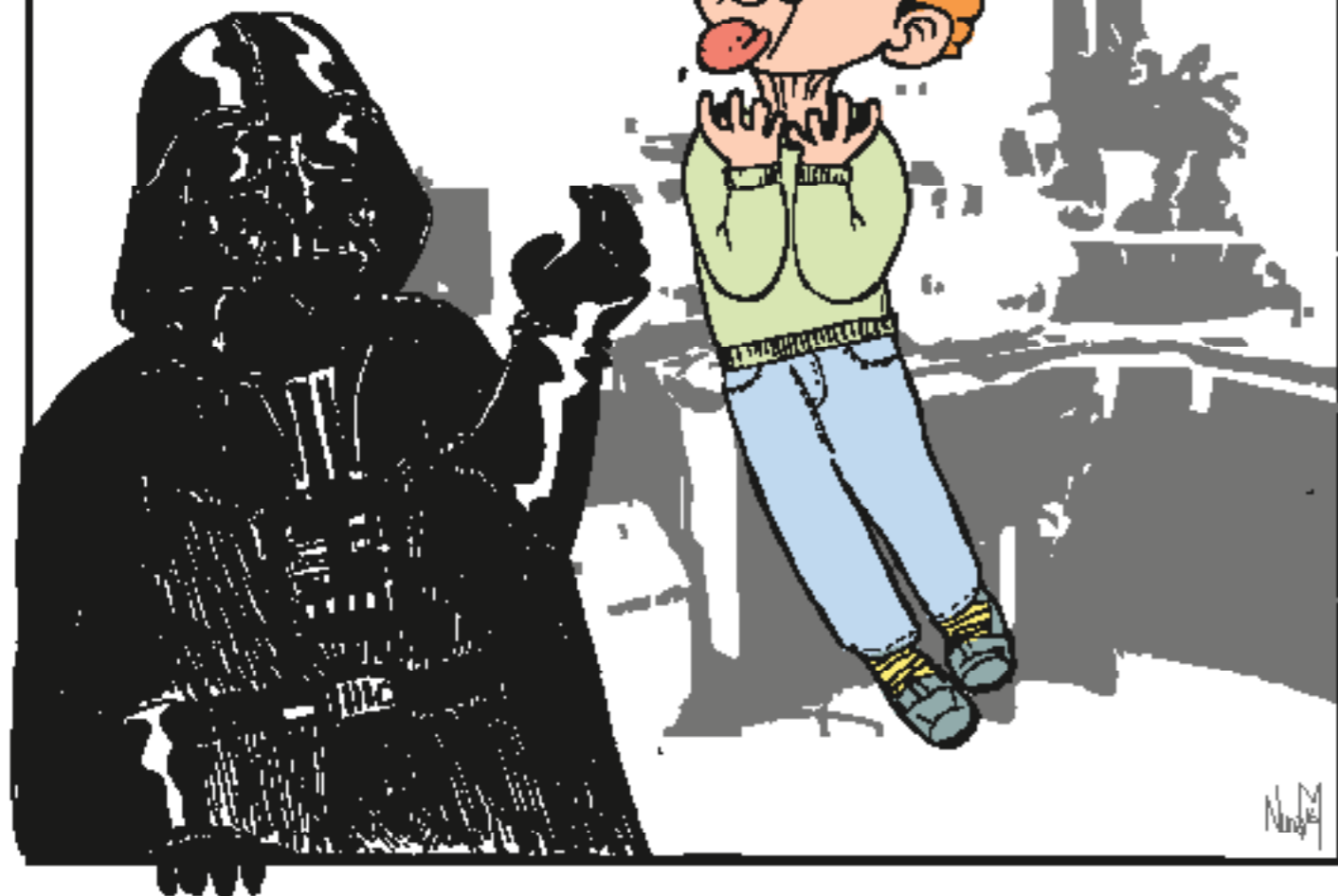

**HAMMASLABORATORIO
AIMO AALTONEN OY**

Raisio

**HAMMASLABORATORIO
NIEMINEN OY**

Hämeenlinna

**HAMMASLABORATORIO
EHT TERHO PARIKKA KY**

Jämsä

DENT-THEMA OY AB

Helsinki

HYVÄN HYMYN TEKIJÄ VUODESTA 1983



HAMMASSAMPO

Isokatu 32 B 90100 Oulu | p. 08 375 128 | www.hammassampo.fi

**ERIKOISHAMMASTEKNIKKO
MARJUT HAMMARBERG**

Joutseno

**HAMMASLABORATORIO
HAAVISTO LASSE**

Turku



**HAMMASLABORATORIO
P. HEMMINKI KY**

KIITOKSET

Kiitos vastuopettajamme Hemppa, ohjauksestasi ja viisaudestasi!

Kiitos opettajamme Kari, Jarno, Pinja, Anu, Miia ja Tiina suunnattoman arvokkaasta työstä.

Kiitos lapsille, äideille, isille, puolisoille, tyttö- ja poikaystäville, koirille, kissoille, marsuille ja muille kotieläimille ja maailmankaikkeudelle.

Työharjoittelupaikan tarjonneet laboratoriot

Metropolia Amica keittiö Mannerheimintie / Leila

Hammaslääkärikoulutus / Telle Salmela ja muut proteetikot

Hammasteknikkoseura

Erikoishammasteknikkoliitto

Cloetta Suomi oy

Opinnäytetöissä auttaneet

AM Finland oy, Lahti

HL Ossi Miettinen / Hammas Hohde, Kuopio

Hammaslaboratorio Jussin Hammas oy, Savonlinna

Tuotepäällikkö Leena Fredriksson / Plandent oy, laboratoriolaitteet ja -tarvikkeet, Helsinki

Laboratoriopäällikkö HLL Lippo Lassila / TCBC, Turku

Hammasteknikkoseura

Kokoelmapäällikkö Kirsi Ojala / Tekniikan museo

Mikko Lindfors / Ivoclar Vivadent



Iloisten hymyjen puolesta

ORTOMAT HERPOLA

www.ortomat-herpola.fi

Filadent Oy



Karhupuiston
Hammaspalvelu Oy

Onnea uusille teknikoille!



Hammaslaboratorio
AT-Dent oy

EERIKINKATU 29, 00180 HELSINKI
PUHELIN (09) 693 2506



Onnea valmistuneille!

Älä kulje sinne, minne polku johdattaa.
Mene sinne, missä ei ole polkua ja jätä omat jälkesi.

Hammaslaboratorio **CeraTech**
SEPPO KÄRKKÄINEN

HAMMASPROTEESIT

- uudet proteesit
- pohjaukset
- korjaukset

RAIJA KUMPULAINEN
erikoishammasteknikko
Hammaslaboratorio
AARNO KOIVUNEN
Savonkatu 10 A 2, IISALMI
Puh. **017 812 668**
050 524 8488



K.A. Rasmussen
Finland

Tarvikkeita hammasteknikoille ja laboratorioille
www.rasmussen.fi

HAMMASLÄÄKÄRIT
LAURI & MATTI KÄHÄRI
OPINTIE 7 ALAVUS

065111706

plusterveys

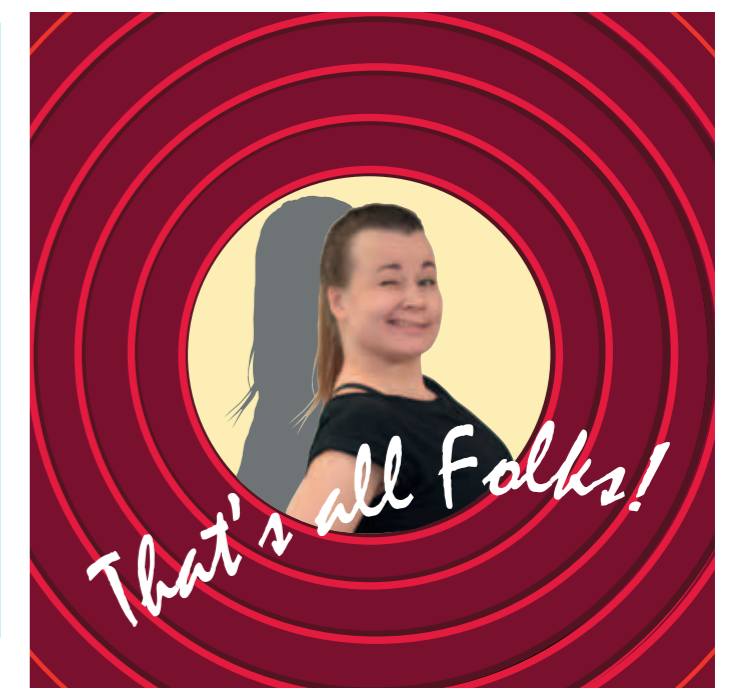

HAMPAAT ON UNELMA

